



INSTALLATION INSTRUCTIONS

ORIGINAL INSTRUCTIONS

COMMERCIAL STACKED

WASHER/DRYER

GAS OR ELECTRIC

INSTRUÇÕES DE INSTALAÇÃO

INSTRUÇÕES ORIGINAIS

LAVADORA/SECADORA DE ROUPAS

COMERCIAL EMPILHADA

A GÁS OU ELÉTRICA

TABLE OF CONTENTS

	PAGE
STACKED WASHER/DRYER SAFETY	3
STACKED WASHER/DRYER DISPOSAL.....	6
TOOLS & PARTS.....	6
ALTERNATE PARTS AND ACCESSORIES	7
SPECIFICATIONS	7
DIMENSIONS/CLEARANCES	8
STACKED WASHER/GAS DRYER INSTALLATION REQUIREMENTS.....	9
STACKED WASHER/ELECTRIC DRYER INSTALLATION REQUIREMENTS	11
DRYER VENTING REQUIREMENTS.....	12
DRYER GAS SUPPLY REQUIREMENTS	14
INSTALLATION INSTRUCTIONS.....	15
WASHER DRAIN SYSTEM.....	17
LEVELING.....	18
COMPLETE INSTALLATION	18
REVERSING DRYER DOOR SWING (OPTIONAL).....	19
STACKED WASHER/DRYER MAINTENANCE INSTRUCTIONS.....	21
IF YOU NEED ASSISTANCE	22
TECHNICAL SPECIFICATIONS – GAS DRYER.....	23
ELECTRONIC CONTROL SETUP INSTRUCTIONS.....	25

SUMÁRIO

	PÁGINA
SEGURANÇA DA LAVADORA/SECADORA DE ROUPAS EMPILHADA	31
DESCARTE DA LAVADORA/SECADORA EMPILHADA.....	34
FERRAMENTAS E PEÇAS	34
PEÇAS E ACESSÓRIOS ALTERNATIVOS	35
ESPECIFICAÇÕES	35
DIMENSÕES/DISTÂNCIAS.....	36
REQUISITOS DE INSTALAÇÃO DA LAVADORA/ SECADORA A GÁS EMPILHADA.....	37
REQUISITOS DE INSTALAÇÃO DA LAVADORA/ SECADORA ELÉTRICA EMPILHADA	39
REQUISITOS DE VENTILAÇÃO DA SECADORA.....	40
REQUISITOS DE FORNECIMENTO DE GÁS DA SECADORA.....	42
INSTRUÇÕES DE INSTALAÇÃO	43
SISTEMA DE DRENAGEM DA LAVADORA DE ROUPAS	45
NIVELAMENTO.....	46
INSTALAÇÃO COMPLETA	46
REVERSÃO DA PORTA DA SECADORA (OPCIONAL).....	47
INSTRUÇÕES DE MANUTENÇÃO DA LAVADORA/ SECADORA DE ROUPAS EMPILHADA.....	49
SE VOCÊ PRECISAR DE ASSISTÊNCIA	50
ESPECIFICAÇÕES TÉCNICAS – SECADORA A GÁS.....	51
INSTRUÇÕES DE CONFIGURAÇÃO DE CONTROLE ELETRÔNICO	53

STACKED WASHER/DRYER SAFETY

Your safety and the safety of others are very important.

We have provided many important safety messages in this manual and on your appliance. Always read and obey all safety messages.



This is the safety alert symbol.

This symbol alerts you to potential hazards that can kill or hurt you and others.

All safety messages will follow the safety alert symbol and either the word “DANGER” or “WARNING.”

These words mean:

⚠ DANGER

You can be killed or seriously injured if you don't immediately follow instructions.

⚠ WARNING

You can be killed or seriously injured if you don't follow instructions.

All safety messages will tell you what the potential hazard is, tell you how to reduce the chance of injury, and tell you what can happen if the instructions are not followed.



WARNING - “Risk of Fire”

- Clothes dryer installation must be performed by a qualified installer.
- Install the clothes dryer according to the manufacturer's instructions and local codes.
- Do not install a clothes dryer with flexible plastic venting materials or flexible metal (foil type) duct. If flexible metal duct is installed, it must be of a specific type identified by the appliance manufacturer as suitable for use with clothes dryers. Flexible venting materials are known to collapse, be easily crushed, and trap lint. These conditions will obstruct clothes dryer airflow and increase the risk of fire.
- To reduce the risk of severe injury or death, follow all installation instructions.
- Save these instructions.

- It is recommended that the owner post, in a prominent location, instructions for the customer's use in the event the customer smells gas. This information should be obtained from your gas supplier.
- Post the following warning in a prominent location.

FOR YOUR SAFETY

1. DO NOT USE OR STORE GAS OR OTHER FLAMMABLE MATERIALS IN THIS APPLIANCE OR NEAR THIS APPLIANCE.
2. DO NOT SPRAY AEROSOLS IN THE VICINITY OF THIS APPLIANCE WHILE IT IS IN OPERATION.
3. DO NOT MODIFY THIS APPLIANCE.
4. DO NOT PLACE ARTICLES ON OR AGAINST THIS APPLIANCE.
5. DO NOT USE OR STORE FLAMMABLE MATERIALS IN OR NEAR THIS APPLIANCE.



WARNING – RISK OF FIRE/FLAMMABLE MATERIALS

This is an additional safety alert symbol that alerts you to the risk of fire. Care is required to avoid causing a fire by igniting flammable material.

WARNING:

FIRE OR EXPLOSION HAZARD

Failure to follow safety warnings exactly could result in serious injury, death or property damage.

- Do not store or use gasoline or other flammable vapors and liquids in the vicinity of this or any other appliance.
- **WHAT TO DO IF YOU SMELL GAS:**
 - Do not try to light any appliance.
 - Do not touch any electrical switch; do not use any phone in your building.
 - Clear the room, building, or area of all occupants.
 - Immediately call your gas supplier from a neighbor's phone. Follow the gas supplier's instructions.
 - If you cannot reach your gas supplier, call the fire department.
- Installation and service must be performed by a qualified installer, service agency, or the gas supplier.

WARNING: Petrol leaks cannot always be detected by smell.

Petrol suppliers recommend that you use a petrol detector approved by local codes organizations.

For more information, contact your petrol supplier.

If a petrol leak is detected, follow the "What to do if you smell petrol" instructions.

IMPORTANT SAFETY INSTRUCTIONS

WARNING: To reduce the risk of fire, electric shock, or injury to persons when using the Washer/Dryer, follow basic precautions, including the following.

- Read all instructions before using the Washer/Dryer. 
- This dryer is intended only for drying clothes and textiles that have been washed in water. Do not use for any other purpose.
- **WARNING:** If you smell gas, do not use the dryer or any electrical equipment nearby. Warn other people to clear the area. Contact the dryer owner immediately.
- Oil-affected items can ignite spontaneously, especially when exposed to heat sources such as a tumble dryer. The items become warm, causing an oxidation reaction in the oil. Oxidation creates heat. If the heat cannot escape, the items can become hot enough to catch fire. Piling, stacking or storing oil-affected items can prevent heat from escaping and so create a fire hazard.
- If it is unavoidable that fabrics that contain vegetable or cooking oil or that have been contaminated by hair care products be placed in a tumble dryer, they should first be washed in hot water with extra detergent – this will reduce, but not eliminate, the hazard.
- Do not wash or dry articles that have been previously cleaned in, washed in, soaked in, or spotted with petrol, dry-cleaning solvents, other flammable, or explosive substances as they give off vapors that could ignite or explode.
- Items that have been soiled with substances such as acetone, alcohol, petrol, kerosene, spot removers, turpentine, waxes, and wax removers should be washed in hot water with extra detergent before being dried in the dryer.
- Do not add petrol, dry-cleaning solvents, or other flammable, or explosive substances to the wash water. These substances give off vapors that could ignite or explode.
- Do not dry unwashed items in the dryer.
- Do not use this dryer if industrial chemicals have been used for cleaning. The possible presence of residual quantities of aggressive or decomposed chemicals in the load may produce damage to the dryer and harmful fumes.
- Do not allow children to play on or in the Washer/Dryer. Close supervision of children is necessary when the Washer/Dryer is used near children. Cleaning and user maintenance shall not be made by children without supervision. Children ~~of less than 3 years~~ should be kept away unless continuously supervised.
- This appliance is intended, but not limited, to be used in public areas.
- This Washer/Dryer is not intended for use by persons (including children aged from 8 years and above) with reduced physical, sensory, or mental capabilities, or lack of experience or knowledge, unless they have been given supervision or instruction concerning use of the dryer by a person responsible for their safety.
- Before the Washer/Dryer is removed from service or discarded, remove the doors to the Washer/Dryer compartments.
- Do not reach into the Washer/Dryer if the tub, agitator, or drum is moving.

SAVE THESE INSTRUCTIONS
-CONTINUED ON NEXT PAGE-

- Opening the dryer door will stop the function of the dryer.
 - When loading or re-loading the dryer, avoid touching hot metal parts of the drum (burn risk).
 - Remove all objects from pockets such as lighters and matches.
 - The appliance must be disconnected from its power source during service and when replacing parts.
 - If drum rotation is blocked due to trapped textiles, disconnect the dryer from the electrical supply before gently removing the blockage.
 - Do not use an unlined masonry chimney as the flue for this appliance.
 - If an error code is displayed, contact the owner. The owner shall call service.
 - Exhaust air shall not be discharged into a flue which is used for other appliances.
 - If the dryer is not heating, or appears to be defective or damaged, do not use it. Contact the owner.
 - Do not install or store the Washer/Dryer where it will be exposed to the weather.
 - Do not tamper with controls.
 - Clean dryer lint screen before or after each load.
 - Do not use this dryer without the lint screen in place.
 - Under certain conditions, hydrogen gas may be produced in a hot water system that has not been used for 2 weeks or more. HYDROGEN GAS IS EXPLOSIVE. If the hot water system has not been used for such a period, before using the Washer, turn on all hot water faucets and let the water flow from each for several minutes. This will release any accumulated hydrogen gas. As the gas is flammable, do not smoke or use an open flame during this time.
 - Do not repair or replace any part of the Washer/Dryer or attempt any servicing unless specifically recommended in this Use and Care Guide or in published user-repair instructions that you understand and have the skills to carry out.
 - Fabric softeners, or similar products, should be used as specified by the fabric softener instructions.
 - Items such as foam rubber (latex foam), shower caps, waterproof textiles, rubber-backed articles, and clothes or pillows fitted with foam rubber pads should not be dried in the tumble dryer.
 - The final part of a tumble dryer cycle occurs without heat (cool-down cycle) to ensure that the articles are left at a temperature that ensures that the items will not be damaged.
 - **WARNING:** Never stop a tumble dryer before the end of the drying cycle unless all items are quickly removed and spread out so that the heat is dissipated. (Avoids risk of spontaneous combustion).
 - Only authorized spare parts shall be used in the event of failure.
- This appliance must be installed on a concrete or similar floor suitable for this appliance weight.
 - **WARNING:** The appliance must not be supplied through an external switching device, such as a timer, or connected to a circuit that is regularly switched on and off by a utility.
 - In case of electrical supply failure, remove the load quickly and spread it out to avoid risk of spontaneous combustion.
 - Keep area around the exhaust opening and adjacent surrounding areas free from the accumulation of lint, dust, and dirt.
 - Ventilation openings in the base shall not be obstructed by a carpet or similar object.
 - The fresh air ventilation openings into the room and into the dryer must not be blocked or sealed.
 - Emergency stop control: After installation, access to mains plug or disconnection from mains supply via a double-pole switch must be ensured at all times in order to ensure immediate deactivation of the dryer in case of emergency.
 - The interior of the dryer and dryer exhaust vent should be cleaned periodically by qualified service personnel.
 - See “Electrical Requirements” section for earthing instructions.
 - Adequate ventilation has to be provided to avoid the back-flow of gases into the room from appliances burning fuels, including open fires.
 - The new hose-sets supplied with the appliance are to be used. Old hose-sets should not be reused.
 - This appliance incorporates an earth connection for functional purposes only.
 - The dryer must not be installed behind a lockable door, a sliding door or a door with a hinge on the opposite side to that of the tumble dryer, in such a way that a full opening of the tumble dryer door is restricted.
 - Exhaust air must not be discharged into a flue which is used for exhausting fumes from appliances burning gas or other fuels.
 - See DIMENSIONS/CLEARANCES section for minimum installation spacing requirements.
 - Dryer IEC Load Capacity: 10.5 kg.
 - Washer IEC Load Capacity: 10.5 kg.
 - This dryer is not fitted with a supply cord and a plug. Means for disconnection from the supply mains having a contact separation in all poles that provide full disconnection under overvoltage category III conditions must be provided, otherwise means for disconnection must be incorporated in the fixed wiring in accordance with the wiring rules.
 - Only authorized spare parts shall be used in the event of failure.

Note: Brazil only, you can also find the installation instructions at <http://www.mtdobrasil.com.br/produtos/maytag-commercial>.

NOTE: A compliant single check valve or some other no less effective backflow prevention device providing backflow prevention protection to at least fluid category two shall be fitted at the point of connection(s) between the water supply and the fitting or appliance. A check valve kit, part number W11578834, can be ordered to comply with IEC/EN backsiphonage requirements.

SAVE THESE INSTRUCTIONS

STACKED WASHER/DRYER DISPOSAL



This appliance is marked according to the European directive 2012/19/EU on Waste Electrical and Electronic Equipment (WEEE).

By ensuring this product is disposed of correctly, you will help avoid potential negative consequences for the environment and human health, which could otherwise be caused by inappropriate waste handling of this product.

The symbol on the product, or on the documents accompanying the product, indicates that this appliance may not be treated as household waste. Instead it shall be handed over to the applicable collection point for the recycling of electrical and electronic equipment.

Disposal must be carried out in accordance with local environmental regulations for waste disposal.

For more detailed information about treatment, recovery and recycling of this product, please contact your local city office, your household waste disposal service or the shop where you purchased the product.

MODEL NOMENCLATURE:

MLE – Maytag Stacked Laundry Electric Dryer

PD – Electronic Control – Coin Drop Enabled

MLG – Maytag Stacked Laundry Gas Dryer

PR - Electronic Control - Card Ready

22 – Stacked Washer/Dryer Model

TOOLS & PARTS

TOOLS & PARTS NEEDED:

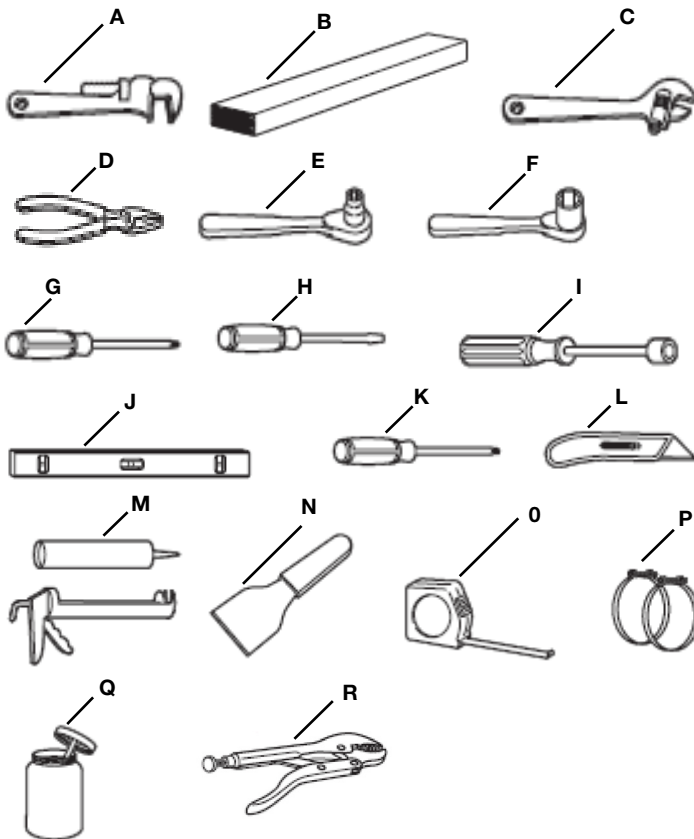

- A. 203 mm (8") or 254mm (10") pipe wrench
- B. 686 mm (27") wood block
- C. 203 mm (8") or 254mm (10") adjustable wrench opens to 25 mm (1")
- D. Pliers open to 39 mm (1⁹/₁₆"
- E. 8 mm (5/16") socket wrench
- F. 25 mm (1") hex-head socket wrench
- G. Philips screwdriver
- H. Flat-blade screwdriver
- I. 6 mm (1/4") nut driver
- J. Level
- K. TORX† T20 security screwdriver or bit
- L. Utility knife
- M. Caulk gun and caulk for installing new exhaust vent
- N. Putty knife
- O. Ruler or measuring tape
- P. Vent clamps
- Q. Pipe-joint compound suitable for gas type
- R. Locking pliers

†TORX is a trademark of Acument Intellectual Properties, LLC.

PARTS SUPPLIED:

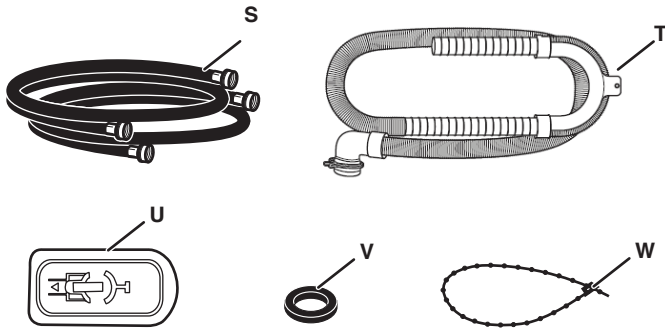

- S. Water inlet hoses (2)
- T. Drain hose with clamp, U-form
- U. Transit bolt hole plug (4)
- V. Removable tie strap
- W. Inlet hose washers (4)

ALTERNATE PARTS AND ACCESSORIES

Alternate Parts

Your installation may require additional parts. If you are interested in purchasing one of the items listed here, contact your authorized Maytag distributor.

If You Have	You Will Need to Buy
Overhead sewer	Standard 76 L (20 gallons) 990 mm (39") tall drain tub or utility sink, sump pump and connectors (available from local plumbing suppliers)
25 mm (1") standpipe	51 mm (2") diameter to 25 mm (1") diameter Standpipe Adapter Part Number 3363920 Connector Kit Part Number 285835
Drain hose too short	Extension Drain Hose Part Number 285863 Connector Kit Part Number 285835
Lint clogged drain	Drain Protector Part Number 367031 Connector Kit Part Number 285835
Floor drain system	Siphon Break, Part Number 285834 Connector Kit (x2) Part Number 285835 Extension Drain Hose Part Number 285863
Water faucets beyond reach of fill hoses	Two longer water fill hoses: 1.8 m (6 ft) 90° bend hose Part Number 76314 3.0 m (10 ft) Part Number 350008

Accessories

Enhance your Washer/Dryer with these premium accessories. For more high-quality items or to order, contact your authorised Maytag distributor.

Part Number	Accessory
8212526	Washer drip tray, fits under all
31682	All-purpose appliance cleaner
1903WH	Laundry supply storage cart
279818	Three-way dryer venting kit
285834	Siphon break kit

SPECIFICATIONS

These units are sold in multiple regions with different requirements for measuring capacity. Below are a few of the valid forms of measure posted on this product:

Dry Linen Capacity: A weight measure that reflects a minimum threshold for dry volume capacity that is needed for import tariff purposes.

IEC Capacity: The capacity measure that represents the maximum capacity of dry linens and textiles which the manufacturer declares can be treated in a specific cycle.

Washer	Dryer
Dry Linen Capacity	
10.5 kg (23 lbs)	10.5 kg (23 lbs)
IEC Capacity	
10.5 kg (23 lbs)	10.5 kg (23 lbs)
Sound Level	
LpA: 58 dB(A) (kPa+/-10 dB(A))	

DIMENSIONS/CLEARANCES

Dimensions

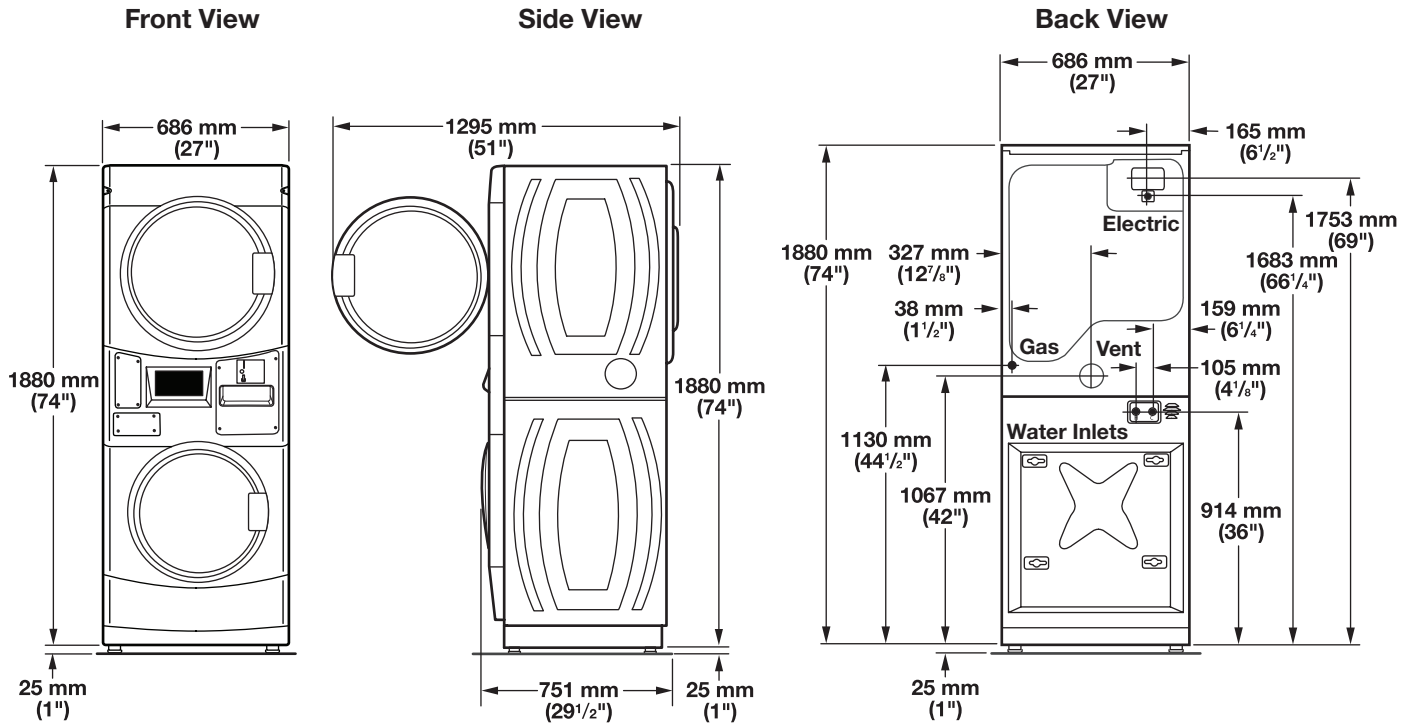

Clearances

Side Clearances

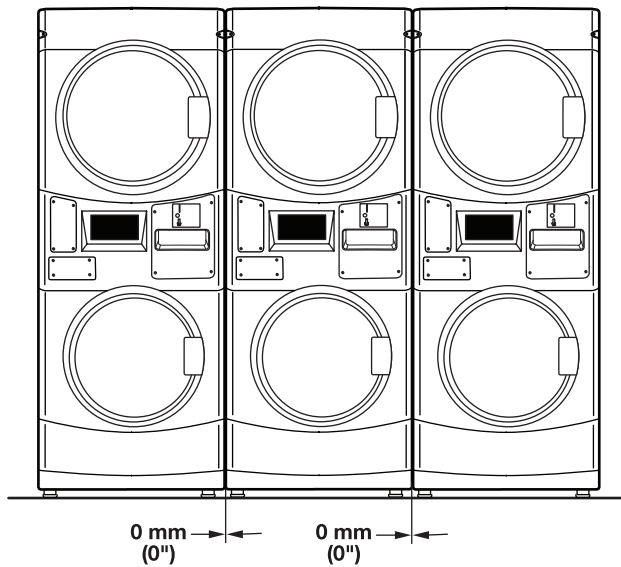

Back/Top Clearances

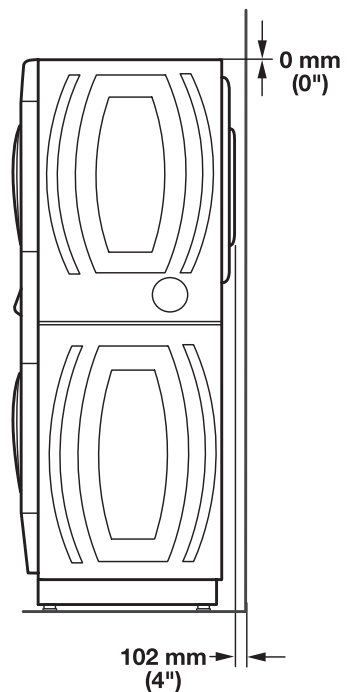

STACKED WASHER/GAS DRYER INSTALLATION REQUIREMENTS

Stacked Washer/Gas Dryer Location

! WARNING



Explosion Hazard

Keep flammable materials and vapors, such as petrol, away from dryer.

Do not install in a garage.

Failure to do so can result in death, explosion, or fire.

Selecting the proper location for your Washer/Dryer improves performance and minimizes noise and possible Washer “walk.” Your Washer/Dryer can be installed in a basement, laundry room, or recessed area. See “Drain System.”

Companion appliance location requirements should also be considered.

IMPORTANT: Do not install or store the Washer/Dryer where it will be exposed to the weather. Do not store or operate the Washer/Dryer in temperatures at or below 0°C (32°F). Some water can remain in the Washer and can cause damage in low temperatures. Proper installation is your responsibility.

You will need:

- A water heater set to deliver 49°C (120°F) water to the Washer.
- An earthed electrical supply. See “Electrical Requirements.”
- Hot and cold water faucets located within 1.2 m (4 ft) of the hot and cold water fill valves, and water pressure of 137.9–689.6 kPa (20–100 psi).
- A level floor with a maximum slope of 25 mm (1") under entire Washer/Dryer. Installing the Washer/Dryer on soft floor surfaces, such as carpets or surfaces with foam backing, is not recommended.
- A sturdy and solid floor to support the Washer/Dryer with a total weight (water and load) of 204 kg (450 lbs).
- A floor drain under the bulkhead. Prefabricated bulkheads with electrical outlets, water inlet lines, and drain facilities should be used only where local codes permit.

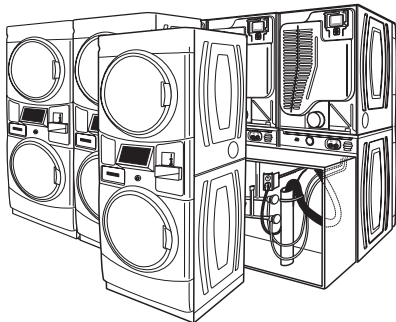

Stacked Washer/gas dryer installation clearances

- The location must be large enough to allow the Washer and dryer doors to be fully opened.
- Additional spacing should be considered for ease of installation and servicing. The doors open more than 180°. The Washer door is not reversible.
- Additional clearances might be required for wall, door, and floor mouldings.
- Companion appliance spacing should also be considered.

When installing a gas dryer:

IMPORTANT: Observe all governing codes and ordinances.

- Check code requirements: Some codes limit or do not permit installation of clothes dryers in garages, closets, or sleeping quarters. Contact your local building inspector.
- Make sure that lower edges of the cabinet, plus the back and bottom sides of the Washer, are free of obstructions to permit adequate clearance of air openings for combustion air. See “Recessed Area Installation Instructions” below for minimum spacing requirements.
- Do not install on carpet.

Recessed Area Installation Instructions

This Washer/Dryer may be installed in a recessed area. This Washer/Dryer must not be installed behind a lockable door, a sliding door, or a door with a hinge on the opposite side to that of the Washer/Dryer in such a way that a full opening of the Washer/Dryer is restricted. For recessed area installations, minimum clearances can be found on the warning label on the rear of the dryer or in “Dimensions/Clearances.”

The installation spacing is in millimeters and is the minimum allowable. Additional spacing should be considered for ease of installation, servicing, and compliance with local codes and ordinances.

The dryer must be exhausted outdoors.

No other fuel-burning appliance may be installed in the same recessed area as the Washer/Dryer.

Stacked Washer/Gas Dryer Electrical Requirements

! WARNING



Dangerous Voltage

IMPORTANT: Observe all governing codes and ordinances.

NOTE: In accordance with the European EMC Directive (2014/30/EU), the maximum electricity supply system impedance to which the gas dryer should be connected is declared to be $0.054 \Omega + j0.034 \Omega$.

NOTE: Electrical safety standards: The manufacturer has chosen compliance with IEC/EN 60335 standards as the most appropriate for this product.

Fixed Wiring Installation (Terminal Block)

The Washer/Dryer is supplied without an electric cord and plug. It must be connected by a competent electrician to a single-phase electricity supply at the voltage shown on the dataplate, using a suitable fixed wiring installation in accordance with local and national wiring regulations.

- A 3-wire circular cord of minimum conductor size 4 mm² (12 AWG) cross-section area should be used.
- The electrical mains terminals are located behind the small rear access panel (terminal block cover), and connections should be made in accordance with the terminal markings.
- Ensure that a 3980399 Square Washer (part of furnished W10545880 Bag Assembly - Square Washer) is installed between the head of the terminal screw head and the terminal tab. To install, remove the screw, place the square washer on the screw, and partially reinsert the screw. To minimize the potential for cross-threading, initially rotate the screw counterclockwise and then rotate clockwise. Bare wire must be placed between the square washer and the terminal tab and secured by the screw. Torque to 4 Nm (35 in-lbf) minimum.

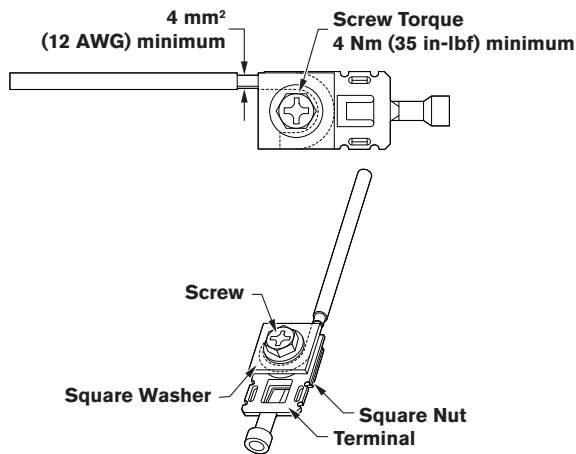

1. Align Blue with Blue (1), Green with Green (2), Brown with Brown (3), and screw them together
2. Tighten the top screws with a torque of 4N.
3. Tighten the tension relief with a torque of 1N.

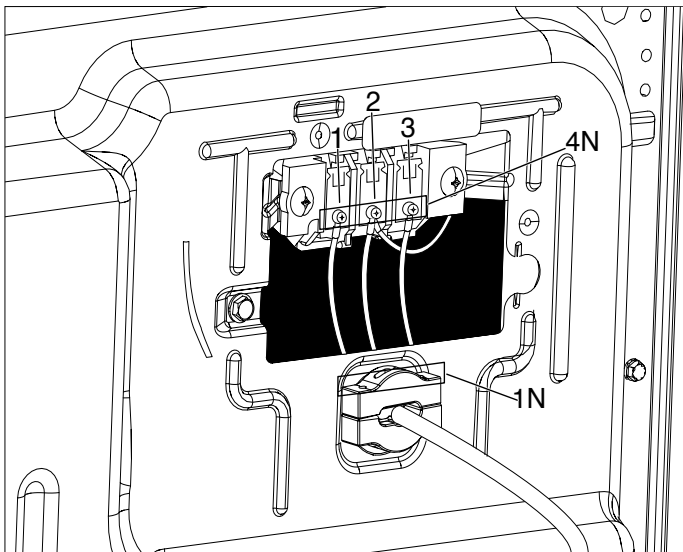

⚠ WARNING



Electrical Shock Hazard

This is a 3-wire appliance which must be earthed.

Securely tighten all electrical connections.

Failure to follow these instructions could result in death, fire, or electric shock.

- If a crimped wire terminal is used instead of bare wire, it must be located between the screw head and terminal tab. Remove the screw and place the crimped contact on the terminal tab with the crimp seam up, then reinsert the screw. To minimize the potential for cross-threading, initially rotate the screw counterclockwise and then rotate clockwise until secure. Torque to 4 Nm (35 in-lbf) minimum.
- A 10 A supply fuse should be used, and a switch having a contact separation in both poles that provides full disconnection under over-voltage category III conditions must be incorporated into the fixed wiring in accordance with local wiring regulations. The Washer/Dryer should be positioned so that the disconnection switch is clearly visible and easily accessible to the user. This disconnection switch also provides the function of an emergency stop control for the user.
- A cord clamp bushing is provided on the Washer/Dryer, and should be tightened on completion of wiring. Remember to replace the terminal access panel (terminal block cover).
- Do not earth to a gas pipe.

Stacked Washer/Gas Dryer Gas Supply Requirements

⚠ WARNING



Explosion Hazard

Use a new CSA International approved gas supply line.

Install a shut-off valve.

Securely tighten all gas connections.

If connected to LP, have a qualified person make sure gas pressure does not exceed 13" (33 cm) water column.

Examples of a qualified person include:

**licensed heating personnel,
authorized gas company personnel, and
authorized service personnel.**

Failure to do so can result in death, explosion, or fire.

Gas Supply

Before installation, check that the local gas distribution conditions, nature of gas and pressure, and the adjustment of the appliance are compatible. Burner information will be found on the model/serial rating plate in the door recess of the dryer. If this information does not agree with the type of gas available, see your dealer.

Natural Gas:

This dryer is factory adjusted for use with NATURAL GAS (G20), and no further adjustment should be required at installation.

L.P. Gas:

This dryer is also certified for use with L.P. gas with appropriate conversion. No attempt shall be made to convert the appliance from the gas specified on the model/serial rating plate for use with a different gas without consulting the serving gas supplier.

Conversion must be done by a competent service technician.

Supply line requirements:

- A. Provide a rigid gas supply line to the Washer/Dryer location. It should be minimum 12.5 mm (1/2") ID. When acceptable to the gas supplier and local codes, 10 mm (3/8") ID rigid supply line may be used for lengths under 6.1 m (20'). Pipe-joint compounds resistant to the action of L.P. gas must be used.
- B. Gas connection to the dryer itself should be made by means of a flexible gas hose suitable for the appliance and gas category in accordance with national installation regulations. If in doubt, contact the gas supplier. It should be minimum 10 mm (3/8") ID.

A means of restraint should be used between the Washer/Dryer and the wall to avoid straining of the rigid gas supply when the Washer/Dryer is moved. An appropriate length of chain and a wall hook is recommended.

The dryer gas inlet connection is a 3/8" NPT thread. An adapter is supplied for conversion to standard ISO 228-1 thread (3/8" BSP).

Check for leaks by using an approved noncorrosive leak detection solution. Bubbles will show a leak. Correct any leak found. A pressure measurement tapping is provided on the gas valve within the dryer, accessible after removal of the lower front panel.

The dryer must be disconnected from the gas supply piping system during any pressure testing of that system.

A.

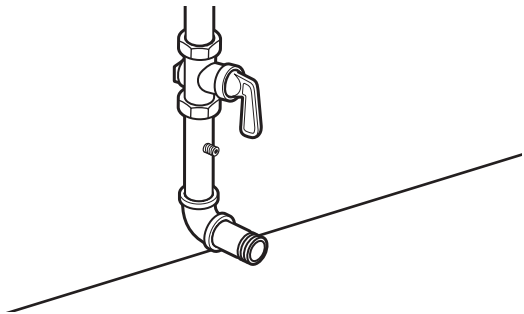

B.

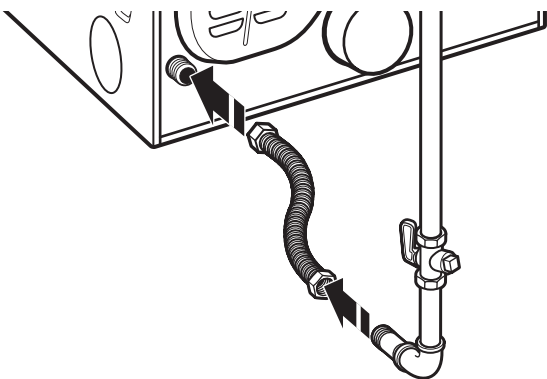

STACKED WASHER/ ELECTRIC DRYER INSTALLATION REQUIREMENTS

Stacked Washer/Electric Dryer Location

⚠ WARNING



Explosion Hazard

Keep flammable materials and vapors, such as petrol, away from dryer.

Do not install in a garage.

Failure to do so can result in death, explosion, or fire.

Selecting the proper location for your Washer/Dryer improves performance and minimizes noise and possible Washer "walk."

Your Washer/Dryer can be installed in a basement, laundry room, or recessed area. See "Drain System."

Companion appliance location requirements should also be considered.

IMPORTANT: Do not install or store the Washer/Dryer where it will be exposed to the weather. Do not store or operate the Washer/Dryer in temperatures at or below 0°C (32°F). Some water can remain in the Washer and can cause damage in low temperatures. Proper installation is your responsibility.

You will need:

- A water heater set to deliver 49°C (120°F) water to the Washer.
- An earthed electrical supply. See "Electrical Requirements."
- Hot and cold water faucets located within 1.2 m (4 ft) of the hot and cold water fill valves, and water pressure of 137.9–689.6 kPa (20–100 psi).
- A level floor with a maximum slope of 25 mm (1") under entire Washer/Dryer. Installing the Washer/Dryer on soft floor surfaces, such as carpets or surfaces with foam backing, is not recommended.
- A sturdy and solid floor to support the Washer/Dryer with a total weight (water and load) of 204 kg (450 lbs).
- A floor drain under the bulkhead. Prefabricated bulkheads with electrical outlets, water inlet lines, and drain facilities should be used only where local codes permit.

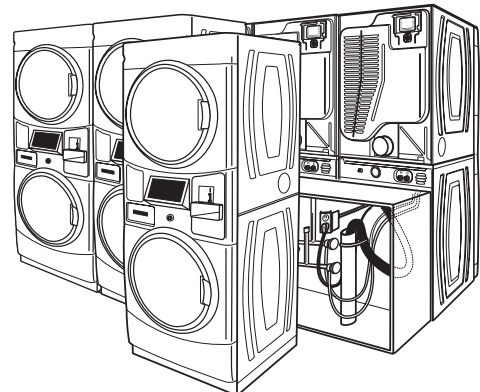

Stacked Washer/electric dryer installation clearances

- The location must be large enough to allow the Washer and dryer doors to be fully opened.
- Additional spacing should be considered for ease of installation and servicing. The doors open more than 180°. The Washer door is not reversible.
- Additional clearances might be required for wall, door, and floor moldings.
- Companion appliance spacing should also be considered.

Recessed Area Installation Instructions

This Washer/Dryer may be installed in a recessed area. This Washer/Dryer must not be installed behind a lockable door, a sliding door, or a door with a hinge on the opposite side to that of the Washer/Dryer in such a way that a full opening of the Washer/Dryer door is restricted. For recessed area installations, minimum clearances can be found on the warning label on the rear of the dryer or in "Dimensions/Clearances."

The installation spacing is in millimeters and is the minimum allowable. Additional spacing should be considered for ease of installation, servicing, and compliance with local codes and ordinances.

The dryer must be exhausted outdoors.

No other fuel-burning appliance may be installed in the same recessed area as the Washer/Dryer.

Stacked Washer/Electric Dryer Electrical Requirements



This Washer/Dryer is supplied without an electric cord and plug. It must be connected by a competent electrician to a single-phase electricity supply at the voltage shown on the dataplate, using a suitable fixed wiring installation in accordance with local and national wiring regulations.

- A 3-wire circular cord of minimum conductor size 4 mm² cross-section area should be used.
- A 25 A supply fuse should be used, and a switch having a contact separation in both poles that provides full disconnection under over-voltage category III conditions must be incorporated into the fixed wiring in accordance with local wiring regulations. The Washer/Dryer should be positioned so that the disconnection switch is clearly visible and easily accessible to the user. This disconnection switch also provides the function of an emergency stop control for the user.
- A cord clamp bushing is provided on the Washer/Dryer, and should be tightened on completion of wiring. The electrical mains terminals are located behind the small rear access panel (terminal block cover), and connections should be made in accordance with the terminal markings. Remember to replace the terminal access panel (terminal block cover).

NOTE: In accordance with the European EMC Directive (2014/30/EU), the maximum electrical supply system impedance to which the electric dryer should be connected is declared to be 0.054 Ω + j0.034 Ω.

NOTE: Electrical safety standards: The manufacturer has chosen compliance with IEC/EN 60335 standards as the most appropriate for this product.

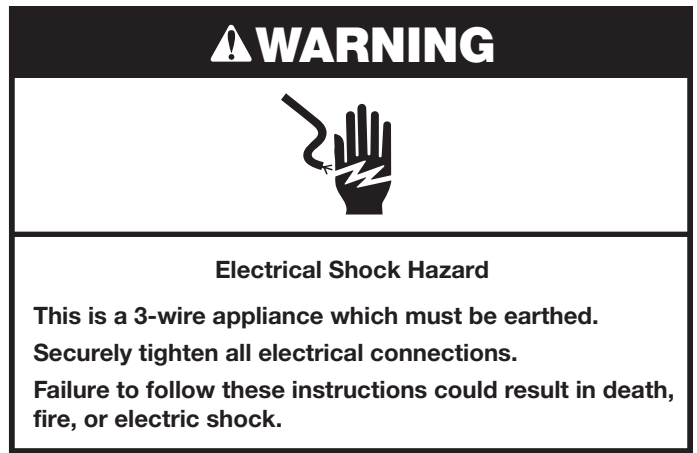

If codes permit and an additional earth bond wire is used, it is recommended that a qualified electrician determine that the earth bond path is adequate.

Recommended Earthing Method

It is your responsibility to contact a qualified electrical installer to ensure that the electrical installation is adequate and in conformance with all local codes and ordinances.

- Do not earth to a gas pipe.

NOTE: This appliance is supplied with a marked equipotential connection point upon the back panel of the appliance.

DRYER VENTING REQUIREMENTS



WARNING: To reduce the risk of fire, this dryer MUST BE EXHAUSTED OUTDOORS.

IMPORTANT: Observe all governing codes and ordinances.

- Following these venting requirements will minimize ducting air noise.
- Adequate ventilation has to be provided to avoid the backflow of gases into the room from appliances burning other fuels, including open fires (i.e. available airflow into the room should match airflow out from the room).
- Dryer exhaust must not be connected into any gas vent, chimney, wall, ceiling, attic, crawlspace, or a concealed space of a building. Only rigid or flexible metal vent shall be used for exhausting.
- Do not use an exhaust hood with a magnetic latch.

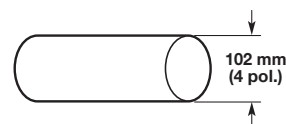

102 mm (4") Heavy, Metal Exhaust Vent

- Only a 102 mm (4") heavy, metal exhaust vent and clamps may be used.
- Do not use plastic or metal foil vent.
- Exhaust air must not be discharged into a flue which is used for exhausting fumes from appliances burning gas or other fuels.
- Forced ventilation of fresh air is required.
- Exhaust air must be exhausted to the outside to avoid suffocation.
- If exhaust is connected to a commonly used exhaust system, it is required to install flap valves at each connection or alternative adequate countermeasures.
- Exhaust air must not be connected to an exhaust channel of a furnace.

Rigid metal vent:

- Recommended for best drying performance and to avoid crushing and kinking.
- Flexible metal vent:** (Acceptable only if accessible to clean)
- Must be fully extended and supported in final dryer location.
 - Remove excess to avoid sagging and kinking that may result in reduced airflow and poor performance.
 - Do not install in enclosed walls, ceilings, or floors.
 - The total length should not exceed 2.4 m (7¾ ft).
 - An exhaust hood should cap the vent to keep rodents and insects from entering the building.

NOTE: If using an existing vent system, clean lint from entire length of the system and make sure exhaust hood is not plugged with lint. Replace plastic or metal foil vents with rigid metal or flexible metal vents. Review "Vent System Chart" and if necessary, modify existing vent system to achieve best drying performance.

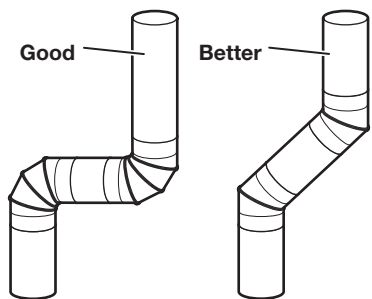

Elbows:

- 45° elbows provide better airflow than 90° elbows.
- Plan installation to use the fewest number of elbows and turns.
- Allow as much room as possible when using elbows or making turns. Bend vent gradually to avoid kinking.
- Vent outlet is located at the centre of the bottom dryer back.
- The vent can be routed up, down, left, right, behind the dryer, or straight out the back of the dryer.

Clamps:

- Use clamps to seal all joints.
- Exhaust vent must not be connected or secured with screws or other fastening devices that extend into interior of duct and catch lint. Do not use duct tape.



Vent Hoods

102 mm (4") Diameter Exhaust Hoods

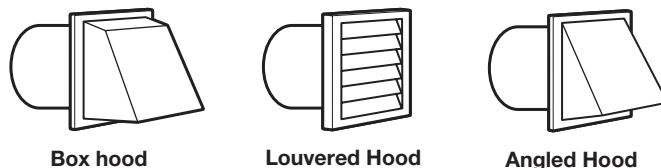

Exhaust hood must be at least 305 mm (12") from the ground or any object that may be in the path of the exhaust (such as flowers, rocks, bushes, or snow).

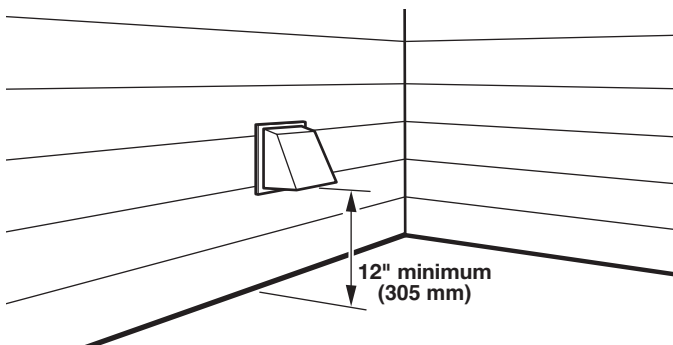

Vent System Length

Maximum Vent Length/Vent Connection

Maximum length of vent system depends upon the type of vent used, number of elbows, and type of exhaust hood.

Vent System Chart (Rigid Metal Vent)

No. of 90° Turns	Box and Louvered Hood	Angled Hood
0	39.6 m (130 ft)	39.3 m (129 ft)
1	38.1 m (125 ft)	36.3 m (119 ft)
2	35.1 m (115 ft)	33.2 m (109 ft)
3	32.3 m (106 ft)	30.5 m (100 ft)
4	29.9 m (98 ft)	28.0 m (92 ft)

For vent systems not covered by the vent specification chart, see your parts distributor.

Provision must be made for enough air for combustion and ventilation. (Check governing codes and ordinances.) See "Recessed Area Installation Instructions" in the "Stacked Washer/Gas Dryer Location" and "Stacked Washer/Electric Dryer Location" sections.

A 102 mm (4") outlet hood is preferred. However, a 64 mm (2½") outlet exhaust hood may be used. A 64 mm (2½") outlet creates greater back pressure than other hood types. For permanent installation, a stationary vent system is required.

Connect Vent

1. If connecting to existing vent, make sure the vent is clean.
2. Using a 102 mm (4") clamp, connect vent to exhaust outlet in dryer.

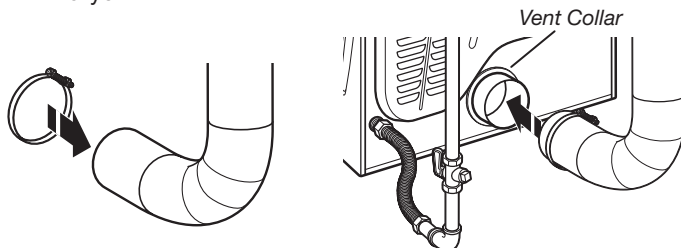

NOTE: Do not remove vent collar.

- Tighten hose clamp with Phillips screwdriver.

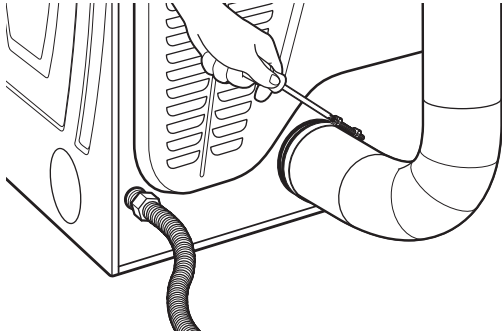

- Make sure the vent is secured to exhaust hood with a 102 mm (4") clamp.

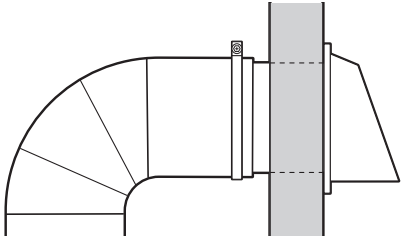

- Move dryer into final position. Do not crush or kink vent. Make sure dryer is level.

If an Exhaust Hood Cannot be Used

The outside end of main vent should have a sweep elbow directed downward.

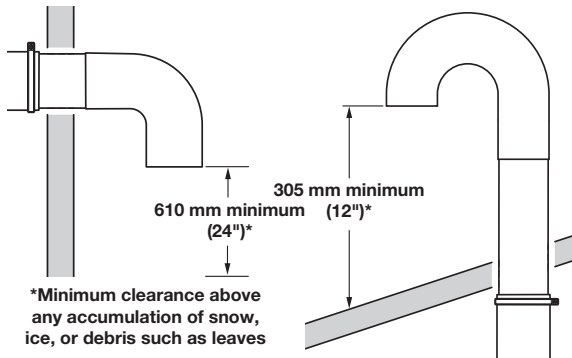

If main vent travels vertically through the roof, rather than through wall, install a 180° sweep elbow on end of vent at least 610 mm (2 ft) above surface of roof.

The opening in wall or roof shall have a diameter 13 mm (1/2") larger than vent diameter. Vent should be centered in opening.

Do not install screening over end of vent for best performance.

Multiple Dryer Venting

A main vent can be used for venting a group of dryers. The main vent should be sized to remove 5,663 L/min (200 CFM) of air per dryer. Large-capacity lint screens of proper design may be used in main vent if checked and cleaned frequently. The room where the dryers are located should have make-up air equal to or greater than CFM of all the dryers in the room.

Unobstructed air openings are required for make up combustion air. A static opening of 24 square inches (1 in² per 1,000 B.T.U. of burner) is the minimum required for each dryer in operation. A common opening may be used if the return air is distributed equally to all dryers in operation.

Back-draft Damper Kit is available from your distributor and should be installed in the vent of each dryer to keep exhausted air from returning into dryers and to keep exhaust in balance within main vent. Unobstructed return air openings are required.

Each vent should enter the main vent at an angle pointing in the direction of the airflow. Vents entering from the opposite side should be staggered to reduce the exhausted air from interfering with the other vents.

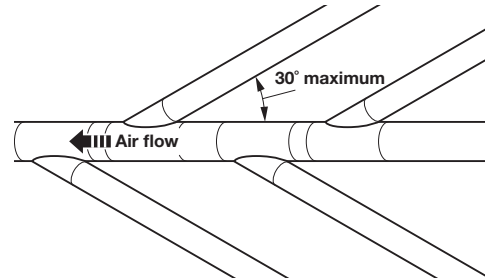

The maximum angle of each vent entering the main vent should be no more than 30°.

Keep air openings free of dry cleaning fluid fumes. Fumes create acids which, when drawn through the dryer heating units, can damage dryers and items being dried.

A clean-out cover should be located on the main vent for periodic cleaning of the vent system.

DRYER GAS SUPPLY REQUIREMENTS

(All piping is to be in accordance with AS/NZS 5601.1 – Gas Installations)

Make Gas Connection

⚠ WARNING



Explosion Hazard

Use a new CSA International approved gas supply line.

Install a shut-off valve.

Securely tighten all gas connections.

If connected to LP, have a qualified person make sure gas pressure does not exceed 13" (33 cm) water column.

Examples of a qualified person include:

licensed heating personnel,
authorized gas company personnel, and
authorized service personnel.

Failure to do so can result in death, explosion, or fire.

- Remove red cap from gas pipe.
- Connect gas supply to dryer. If the flexible gas hose has 10 mm (3/8") BSP thread, use the supplied conversion thread adapter. Use pipe-joint compound resistant to the action of L.P. gas for gas connections.

If necessary for service, open the toe panel. Use a putty knife to press on the two toe panel locks located at the top of the toe panel. Pull downward on the toe panel to open. Toe panel is hinged at the bottom.

3. Open the shut-off valve in the gas supply line.
4. Test all connections by brushing on an approved, noncorrosive leak-detection solution. Bubbles will show a leak. Correct any leaks found.

INSTALLATION INSTRUCTIONS

Remove Transport System

NOTE: Slide Washer/Dryer onto cardboard or hardboard before moving to avoid damaging floor covering.

! WARNING

Excessive Weight Hazard

**Use two or more people to move and install washer/dryer.
Failure to do so can result in back or other injury.**

IMPORTANT: Position the Washer/Dryer so that the rear of the Washer is within approximately 900 mm (3 ft) of its final location.

There are 4 shipping bolts in the rear panel of the washer that support the suspension system during transportation. These bolts also retain the power cord inside the Washer until the bolts are removed.

IMPORTANT: Remove the four shipping bolts at the rear of the Washer before operation.

1. Keep the Washer/Dryer in the upright position while removing the shipping bolts.

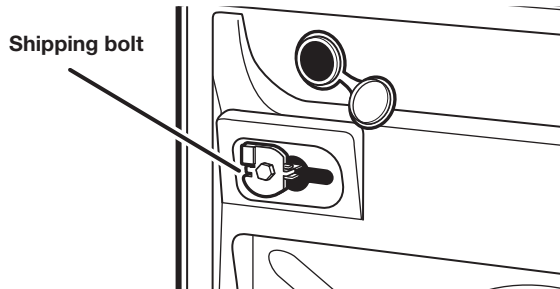

Shipping bolt with plastic spacer

2. Using a 13 mm (1/2") wrench, loosen each of the bolts.

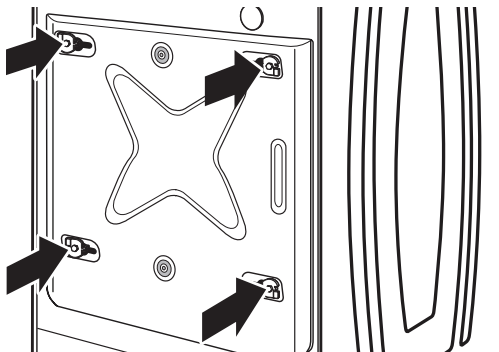

3. Once each bolt is loose, move it to the center of the hole and completely pull out the bolt, including the plastic spacer and store them in a location for use if the unit needs to be moved at a later date.

IMPORTANT: If the washer is to be transported at a later date, call your local service centre for new transport bolts if the original set is misplaced. Machine must be transported in the upright position. To avoid structural or suspension damage to your washer, it must be properly set up for relocation by a certified technician immediately following the above statement.

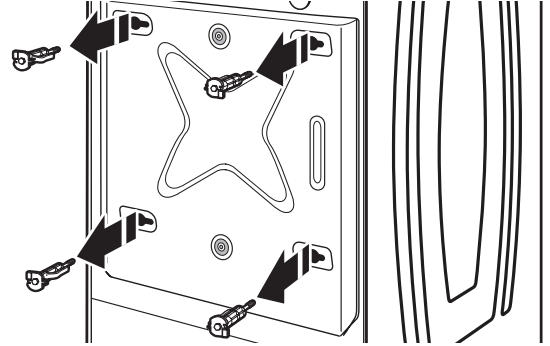

NOTE: To avoid damage to internal Washer parts or the power cord, if the cord does not pull out of the Washer rear panel easily, do not force it. Remove the Washer rear panel and guide the power cord around the obstruction and out the hole on the left side of the rear panel.

4. Close the bolt holes with the four transport bolt hole plugs.

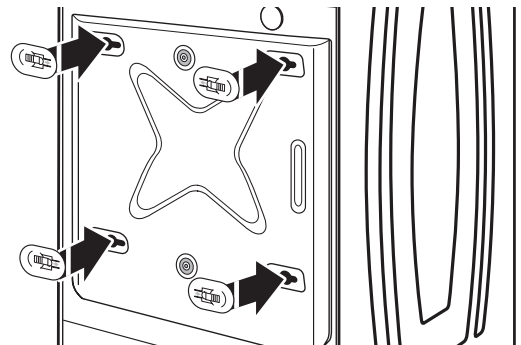

IMPORTANT: If the Washer/Dryer is to be transported, call your product distributor or installer. To avoid suspension and structural damage, your Washer/Dryer must be properly set up for relocation by a trained professional.

Connect Inlet Hoses

Insert new hose Washers (supplied) into each end of the inlet hoses. Firmly seat the Washers in the couplings.

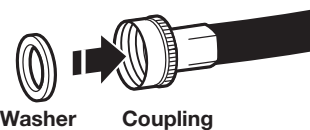

Washer Coupling

Connect Inlet Hoses to Water Faucets

Make sure the Washer drum is empty.

1. Attach a hose to the hot water faucet. Screw on coupling by hand until it is seated on the Washer.

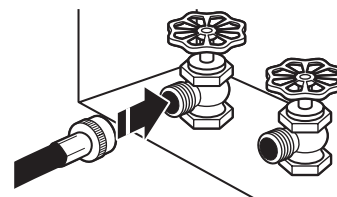

2. Attach a hose to the cold water faucet. Screw on coupling by hand until it is seated on the Washer.

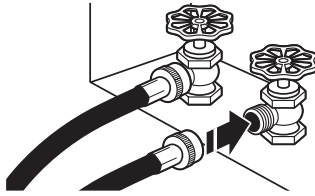

3. Using pliers, tighten the couplings with an additional two-thirds turn.

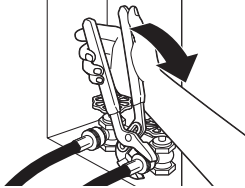

NOTE: Do not overtighten or use tape or sealants on the valve. Damage to the valves can result.

Clear Water Lines

- Run water through both faucets and inlet hoses, into a laundry tub, drainpipe, or bucket, to get rid of particles in the waterlines that might clog the inlet valve screens.
- Check the temperature of the water to make sure that the hot water hose is connected to the hot water faucet and that the cold water hose is connected to the cold water faucet.

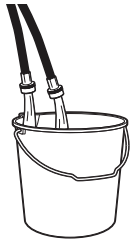

Connect Inlet Hoses to Washer

1. Attach the cold water hose to the Washer's cold water inlet valve. Screw on coupling by hand until it is seated on the Washer.

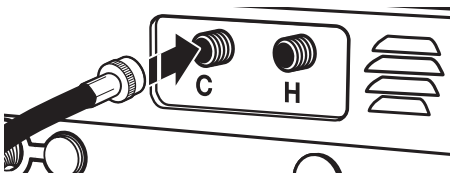

2. Attach the hot water hose to the Washer's hot water inlet valve. Screw on coupling by hand until it is seated on the Washer.

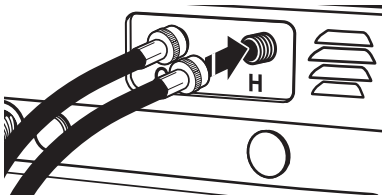

3. Using pliers, tighten the couplings with an additional two-thirds turn.

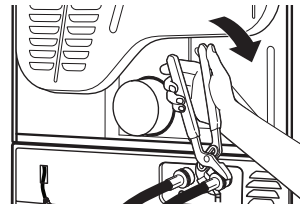

NOTE: Do not overtighten. Damage to the valve can result.

4. Turn on the water faucets completely and check for leaks.

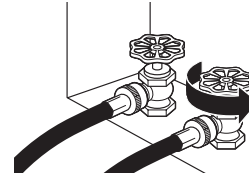

NOTE: Replace inlet hoses after 5 years of use to reduce the risk of hose failure. Record hose installation or replacement dates on the hoses for future reference.

Periodically inspect and replace hoses if bulges, kinks, cuts, wear, or leaks are found.

Route Drain Hose

Proper routing of the drain hose avoids damage to your floor due to water leakage. Read and follow these instructions.

Remove drain hose from the Washer drum

1. Using locking pliers, squeeze hose clamp tabs together and insert over the end of the drain hose.
2. Slide the drain hose onto the Washer connection.

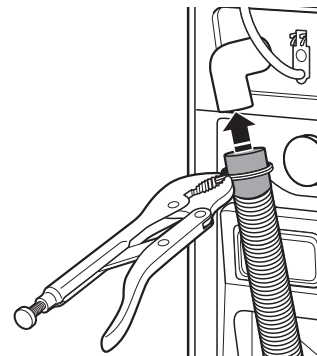

3. Once the drain hose is in place, release the pliers.

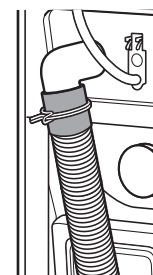

The Washer drain system can be installed using a floor drain, wall standpipe, floor standpipe, or laundry tub.

Laundry tub drain or standpipe drain

Connect the drain hose form to the corrugated drain hose.

Snap either end of the drain hose form to the drain hose at the point where the corrugation begins.

Bend drain hose over drain hose form and snap into place.

NOTE: Hose must not extend more than 25 mm (1") past the end of the U bend.

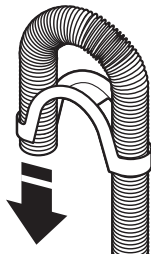

To keep drain water from going back into the Washer:

- Do not straighten the drain hose, do not force excess drain hose into standpipe. Hose should be secure but loose enough to provide a gap for air.
- Do not lay excess hose on the bottom of the laundry tub.

Floor drain

You may need additional parts. See "Alternate Parts."

Secure Drain Hose

1. Drape the power cord over the Washer top.
2. Move the Washer to its final location.
3. Place the drain hose in the laundry tub or standpipe as shown.
4. Secure the drain hose using the supplied beaded tie strap.
5. If the Washer faucets and the drain standpipe are recessed, put the hooked end of the drain hose in the standpipe as shown.

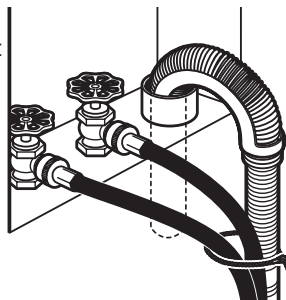
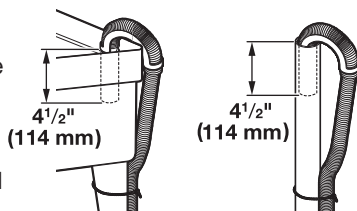

NOTES:

- Do not force excess drain hose back into the rear of the Washer.
- To avoid siphoning, do not seal the drain hose into the standpipe.
- To avoid siphoning, do not seal or put more than 114 mm (4 1/2") of the drain hose into drainpipe or standpipe.
- It is the responsibility of the installer to install and secure the drain hose into the provided plumbing/drain in a manner that will avoid the drain hose coming out of, or leaking from, the plumbing/drain.

WASHER DRAIN SYSTEM

The Washer can be installed using the standpipe drain system (floor or wall), the laundry tub drain system, or the floor drain system.

Standpipe drain system – wall or floor

The standpipe drain requires a minimum diameter standpipe of 50 mm (2"). The minimum carry-away capacity can be no less than 38 L (10 gallons) per minute.

Wall

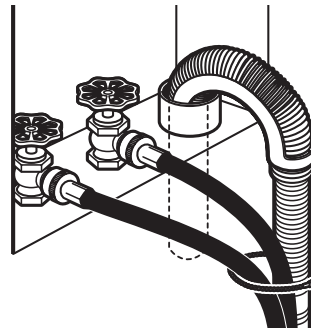

The top of the standpipe must be at least 762 mm (30") high and no higher than 2.4 m (96") from the bottom of the Washer.

Floor

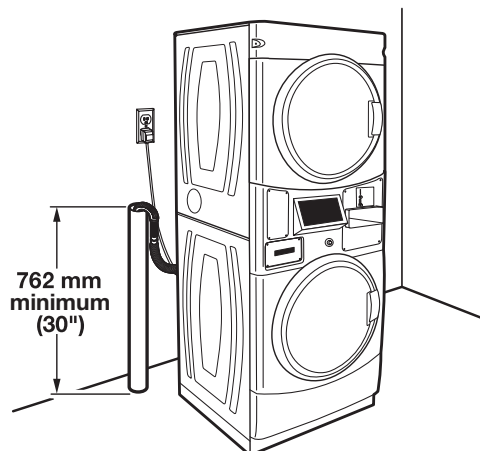

Laundry tub drain system

The laundry tub needs a minimum 76 L (20 gallons) capacity. The top of the laundry tub must be at least 762 mm (30") above the floor.

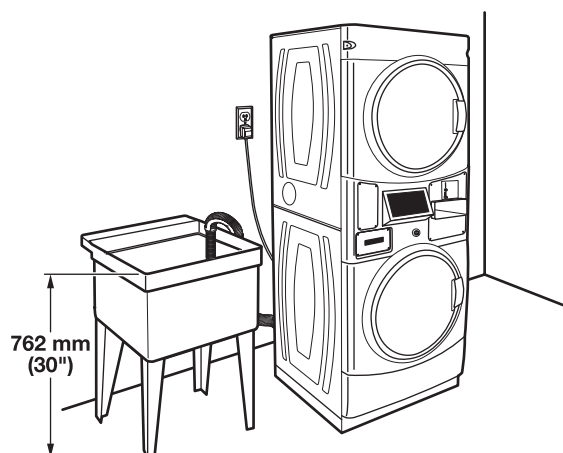

Floor drain system

The floor drain system requires a siphon break that may be purchased separately.

The siphon break (Part Number 285834) must be a minimum of 710 mm (28") from the bottom of the Washer. Additional hoses might be needed.

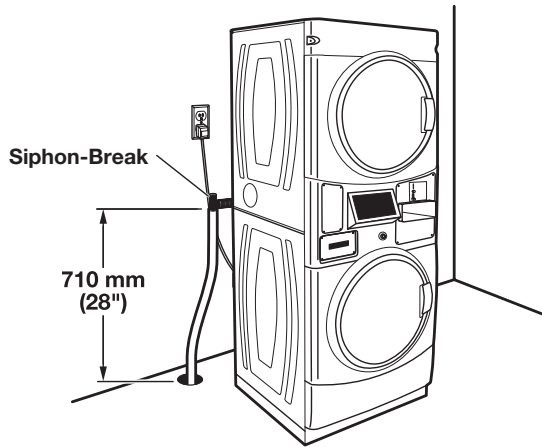

LEVELING

Leveling Stacked Washer/Dryer

Leveling your Washer/Dryer properly reduces excess noise and vibration.

⚠ WARNING

Excessive Weight Hazard

**Use two or more people to move and install washer/dryer.
Failure to do so can result in back or other injury.**

1. Remove cardboard from beneath Washer/Dryer. Place a level on top edges of Washer/Dryer, checking each side and front. If not level, tip Washer/Dryer and adjust feet up or down as shown in Steps 3 and 4, repeating as necessary.
2. Grip Washer/Dryer from top and rock back and forth, making sure all four feet are firmly on floor. Repeat, rocking Washer/Dryer from side to side. If Washer/Dryer rocks, go to Step 3 and adjust leveling feet. If all four feet are in firm contact with floor, go to Step 4.

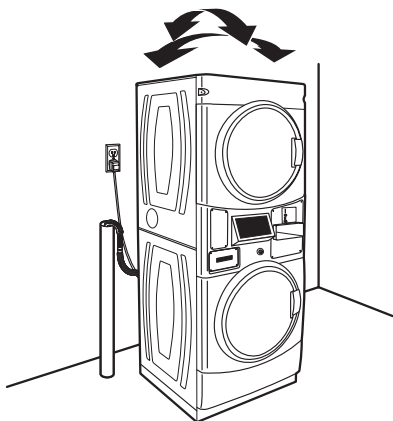

3. If Washer/Dryer is not level, use a 14 mm or 9/16" open-end or adjustable wrench to turn jam nuts clockwise (as viewed from above) on feet until they are about 13 mm (1/2") from the Washer/Dryer cabinet. Then turn the leveling foot counter clockwise to lower the Washer/Dryer or clockwise to raise the Washer/Dryer. Recheck levelness of Washer/Dryer and that all four feet are firmly in contact with the floor. Repeat as needed.

HELPFUL TIP: You may want to prop up front of Washer/Dryer about 102 mm (4") with a wood block or similar object that will support weight of Washer/Dryer.

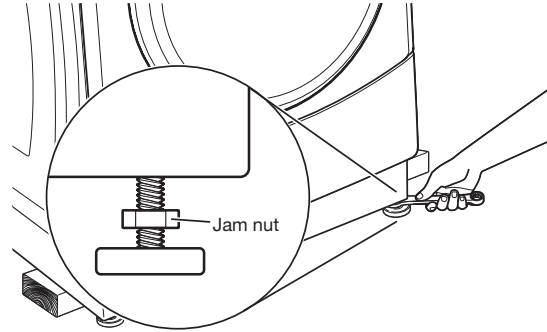

4. When Washer/Dryer is level and all four feet are firmly in contact with the floor, use a 14 mm or 9/16" open-end or adjustable wrench to turn jam nuts counterclockwise (as viewed from above) on leveling feet tightly against Washer/Dryer cabinet.

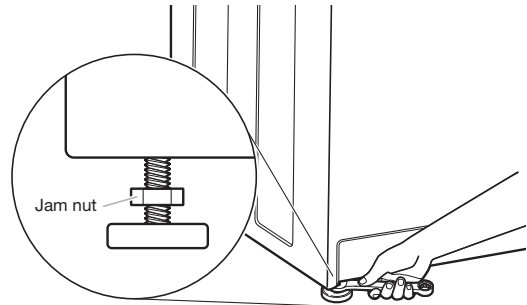

HELPFUL TIP: You may want to prop Washer/Dryer with wooden block.

COMPLETE INSTALLATION

1. Check the electrical requirements. Be sure that you have the correct electrical supply and the recommended earthing method. See "Electrical Requirements."
2. Check that all parts are now installed. If there is an extra part, go back through the steps.

⚠ WARNING



Electrical Shock Hazard

This is a 3-wire appliance which must be earthed.

Securely tighten all electrical connections.

Failure to follow these instructions could result in death, fire, or electric shock.

3. Check that you have all of your tools.
4. Dispose of/recycle all packaging materials.
5. Check that the water faucets are on.
6. Check for leaks around faucets and inlet hoses.
7. To test and to clean your Washer, measure one-half the detergent manufacturer's recommended amount of High Efficiency (HE) detergent for a medium-sized load. Pour the detergent into the detergent dispenser. Select any cycle and allow the Washer to complete one whole cycle.
8. Check dryer operation. Using a full heat cycle, let the dryer run for at least 5 minutes. Dryer will stop when time is used up.

NOTE: The dryer door must be closed for the dryer to operate. When the door is open, the dryer stops, but the timer continues to run. To restart the dryer, close the door and press the cycle button.

If the burner does not ignite and you can feel no heat inside the dryer, shut off dryer for 5 minutes. Check that all supply valve controls are in On position and that the electrical cord is plugged in. Repeat the 5 minutes test.

REVERSING DRYER DOOR SWING (OPTIONAL)

Remove the Door Assembly

1. Place a towel or soft cloth on top of dryer or work space to avoid scratching of the surface.
2. Remove three of the four screws that hold the door hinge on the front panel of the dryer. Partially loosen the remaining screw with keyhole opening and lift the door off the screw.

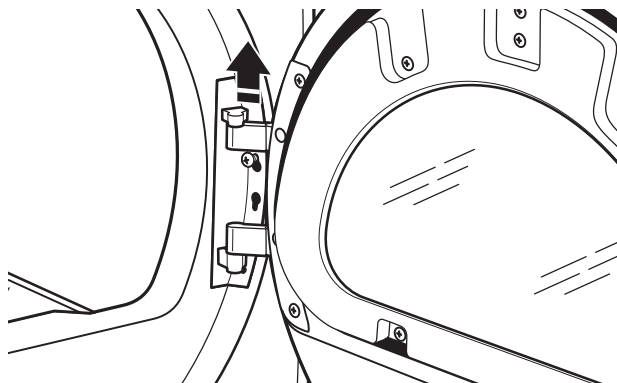
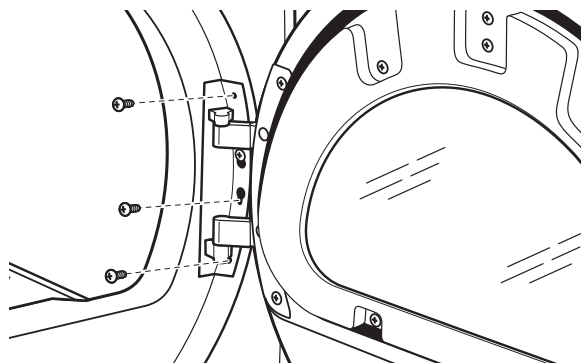

3. Lay the door assembly on a previously prepared flat surface with the inside (inner door assembly) facing up, and remove six Phillips-head screws to release outer door assembly from inner door assembly.

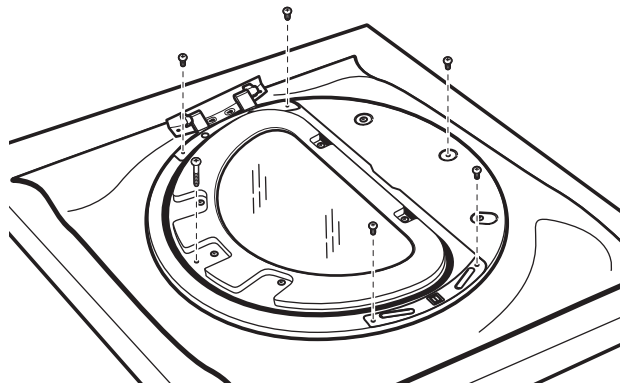

NOTE: It is important that you remove only the six indicated screws.

4. Lift the inner door assembly off outer door assembly.

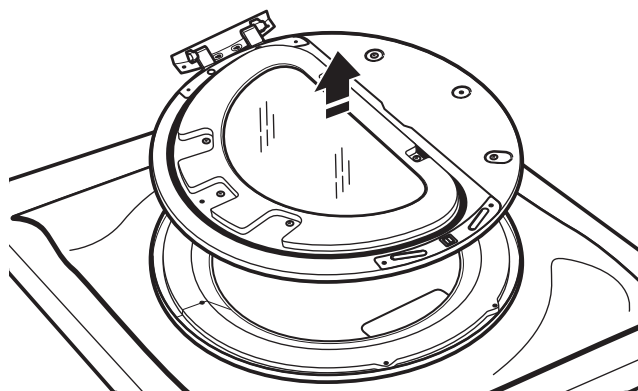

5. Remove four Phillips-head screws to release centre insert from outer door ring.

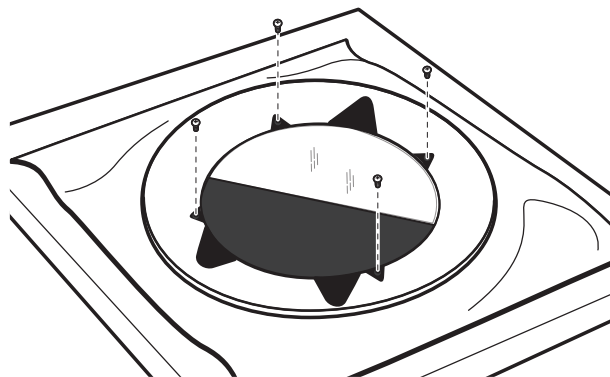

6. Lift and rotate centre insert 180 degrees.

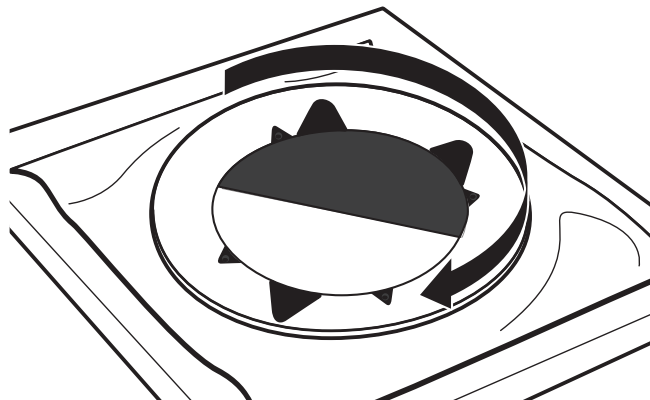

7. Reassemble the centre insert and outer door ring with the four screws.

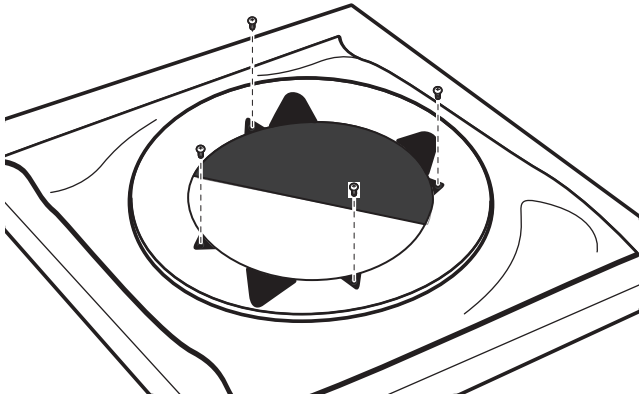

Reverse Hinge

1. Use a small flat-blade screwdriver to remove the two plug strips from the inner door. Slide the head of the screwdriver under the plugs, without scratching the inner door surface, and lift up the strip.

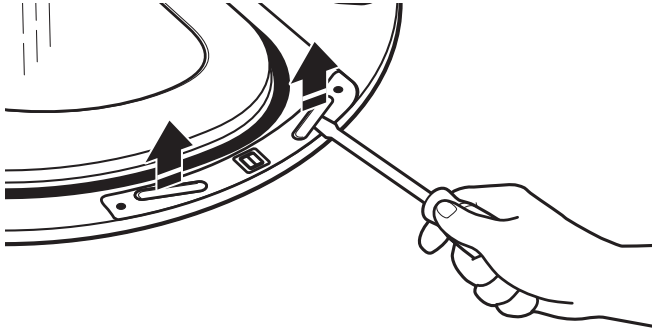

2. Remove the four screws that attach to inner door hinge.

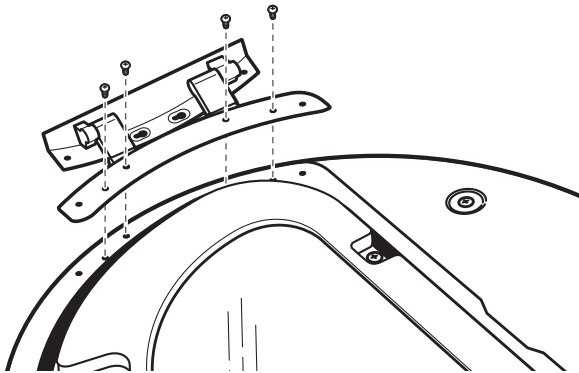

3. Move hinge to other side. Reinstall the four screws.

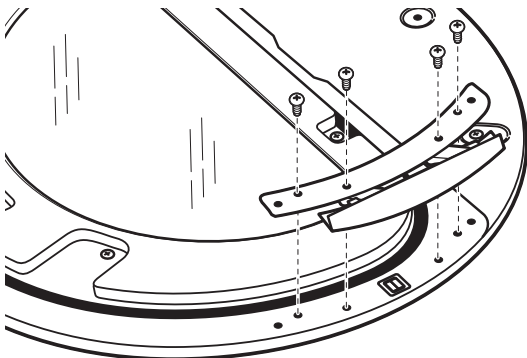

4. Reinstall plug strips on opposite side of the inner door.

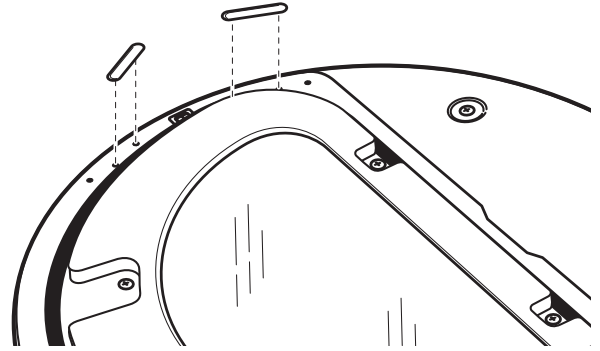

5. Check for fingerprints on the glass. Clean if necessary.

Replace the Door Assembly

1. Place the inner door assembly inside the outer door assembly.

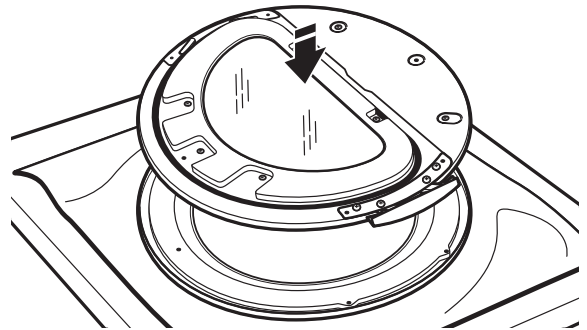

2. Reassemble the inner and outer door assemblies with the six screws.

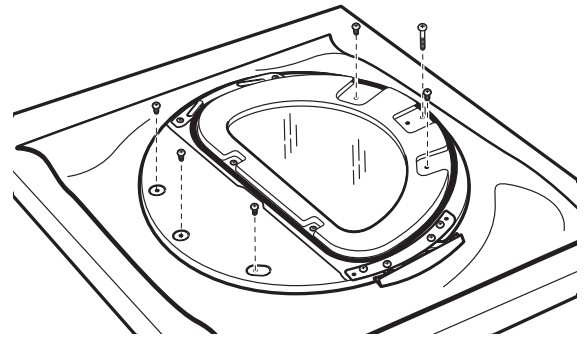

Reverse the Strike

1. Remove labels to expose the hinge holes.

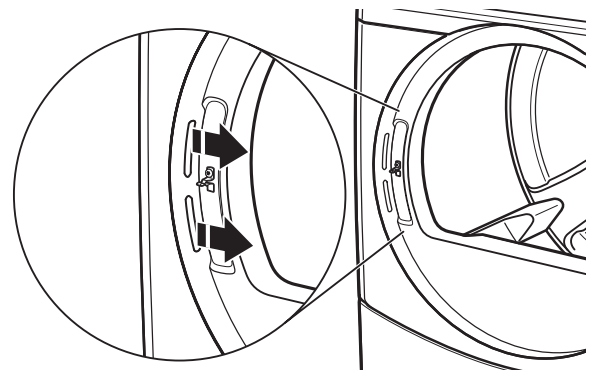

- Remove the strike using a Phillips screwdriver.

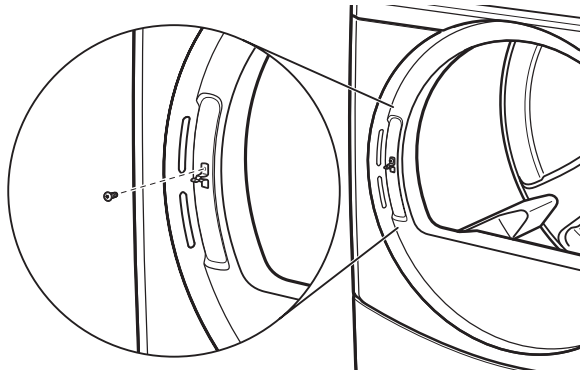

- Insert strike on the opposite side.
- Reapply the label to opposite side. If label is damaged, then order part number W11481394.

Reinstall the Door

- Partially insert the third screw from the top; then slide the hinge onto this screw while hooking the hinge into the front panel hole. Reattach door to dryer front panel with the remaining three screws.

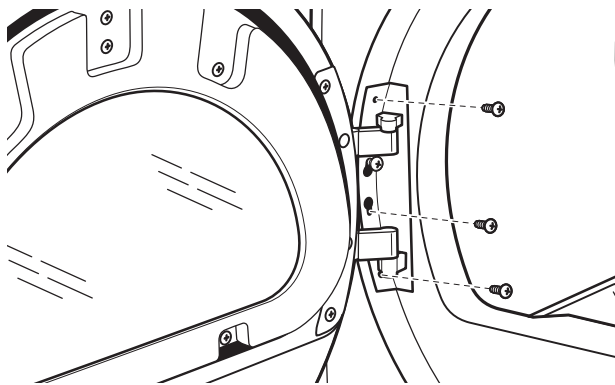

- Check for fingerprints on the glass. Clean if necessary.
- Close door and check that it latches securely.

STACKED WASHER/ DRYER MAINTENANCE INSTRUCTIONS

Washer

Cleaning the Door Seal/Bellow

- Open the Washer door and remove any clothing or items from the Washer.
- Inspect inner glass door. If debris is present, wipe it off using a damp cloth.
- Inspect the colored seal/bellow between the door opening and the drum for stained areas. Pull back the seal/bellow to inspect all areas under the seal/bellow and to check for foreign objects.

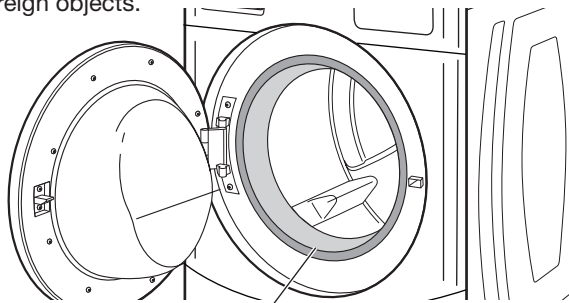

Seal/Bellow

- If stained areas are found, wipe down these areas of the seal/bellow:
 - Mix a dilute solution, using 177 mL (3/4 cup) of liquid chlorine bleach, and 3.8 L (1 gallons) of warm tap water.
 - Wipe the seal/bellow area with the dilute solution, using a damp cloth.
 - Let stand 5 minutes.
 - Wipe down area thoroughly with a dry cloth and let the Washer interior air dry with door open.

IMPORTANT:

- Wear rubber gloves when cleaning for prolonged periods.
- Refer to the bleach manufacturer's instructions for proper use.

Maintenance Instructions:

This Washer has a special cycle that uses higher water volumes in combination with liquid chlorine bleach to thoroughly clean the inside of the Washer.

NOTES:

- Read these instructions completely before beginning the cleaning process.
- If necessary, the cleaning cycle may be interrupted by pressing the Start button twice. However, this will not immediately stop the cycle. The Washer will continue with several rinse and drain steps to ensure that all remaining bleach is rinsed from the Washer.

To clean Washer interior:

- Open the Washer door and remove any clothing or items from the Washer.
- Use liquid chlorine bleach:**
Open the dispenser drawer and immediately add 160 mL (2/3 cup) of liquid chlorine bleach to the bleach compartment.
NOTE: Do not add any detergent. Use of more than 160 mL (2/3 cup) of bleach will cause product damage over time.
- Close the Washer door and the dispenser drawer.
- To start the Washer Cleanout cycle, first enter "Service Mode." Then press and hold the DELICATES button for 2 seconds. Press the EXTRA RINSE button until P-08 is displayed; then press the START button to start the cycle.
NOTE: The door will lock, the drum will rotate 1/2 turn, then the door will unlock and lock again, then the Washer Cleanout Cycle will continue.
 - The Washer will not fill, but the drum will rotate while the Washer runs a short sensing cycle. This will take approximately 3 minutes.
- The cycle will determine whether clothing or other items are in the Washer.
 - If no items are detected in the Washer, it will proceed to Step 6.
 - If any items are detected in the Washer, "F-34" will be displayed. Then the door will unlock.
 - Enter the service mode and then press and hold the START button to cancel the failure code. Then repeat steps 1, 3, and 4 to start the cycle again.
- Once the cycle has begun, allow the cycle to complete.
- After the cycle is complete, leave the door open slightly to allow for better ventilation and drying of Washer interior.

Washer

Always do the following to maintain Washer freshness:

- Use only HE (High Efficiency) detergent.
- Leave the door slightly open after each cycle to allow for better ventilation and drying of Washer interior.
- Clean the Washer monthly using the Washer Maintenance Procedure, using 160 mL (2/3 cup) of liquid chlorine bleach.
- If the procedure does not sufficiently improve the Washer freshness, please evaluate your installation and usage conditions for other causes.

Cleaning the exterior

Use a soft damp cloth or sponge to wipe up any spills. Occasionally wipe the outside of your Washer to keep it looking new. Use mild soap and water. Do not use abrasive products.

Cleaning the dispenser drawer

The dispenser drawer is removable for easy cleaning.

1. Unlock the dispenser drawer for removal by inserting a flat-blade screwdriver into the catch release. Remove the dispenser drawer.
2. Remove the inserts (the siphon from the softener and bleach compartments).
3. Wash the parts under running water.
NOTE: Do not wash components in the dishwasher.
4. Replace the inserts and return the dispenser to the drawer.

Water inlet hoses

Replace the inlet hoses after 5 years of use to reduce the risk of hose failure. Periodically inspect and replace inlet hoses if bulges, kinks, cuts, wear, or leaks are found.

When replacing your inlet hoses, record the date of replacement.

Dryer

Maintenance instructions:

- Clean lint screen before and after each cycle.
- Removing accumulated lint:
From inside the dryer cabinet:
Lint should be removed every 2 years or more often, depending on dryer usage. Cleaning should be done by a qualified person.
From the exhaust vent:
Lint should be removed every 2 years, or more often, depending on dryer usage.

- Keep area around dryer clear and free from combustible materials, petrol and other flammable vapors and liquids.
- Keep dryer area clear and free from items that would obstruct the flow of combustion and ventilation air.

If dryer does not operate, check the following:

- Electrical supply is connected.
- Circuit breaker is not tripped or house fuse is not blown.
- Door is closed. Listen closely to hear the door switch activate.
- Cycle selection button has been pushed firmly.
- For gas dryers, check that gas supply shut-off valves are set in open position.

IF YOU NEED ASSISTANCE

If you need help, contact the dealer from whom you purchased the appliance, or a Maytag designated service company. When calling, please know the purchase date and the complete model and serial number of your appliance. This information will help us to better respond to your request.

Accessories

Enhance your Washer/Dryer with these premium accessories.

For more high-quality items or to order, contact your authorised Maytag distributor.

Part Number	Accessory
8212526	Washer drip trays; fits under all
31682	All-purpose appliance cleaner
1903WH	Laundry supply storage cart

Whirlpool Customer Service, PO Box #8, St. Joseph, MI 49085
Marion Division, 1300 Marion-Agosta Road, Marion, OH 43301

EU representative: Whirlpool EMEA S.p.A.,
Via Carlo Pisacane, 1, 20016 Pero (MI) Italy

TECHNICAL SPECIFICATIONS – GAS DRYER

220-240 V~60 Hz 1Ph 10 A maximum. IPX4 Clothes capacity: 10.5 kg maximum Sound pressure level, LpA: 58 dB(A) (uncertainty, kPa: +/-10 dB(A)) Total mass: 74 kg maximum.

Factory set for NATURAL GAS: Injector size: 2.2 mm Heat input gross: 5.9 kW

European Country:	CH, CZ, CY, ES, GB, GR, IE, IT, LT, PT, SI, SK, TR	BG, CY, CZ, DK, EE, FI, GR, HR, IT, LT, NO, RO, SE, SI, SK
European Gas Category:	II _{2H3+}	II _{2H3B/P}
Gas Flow Rate:	0.562703 m ³ /hr	0.562703 m ³ /hr
Supply Pressure (G20):	20 mbar	20 mbar
Factory Adjusted Pressure:	7.4 mbar	7.4 mbar

With L.P. Gas Conversion Kit: Injector size: 1.25 mm Heat input gross: 6.4 kW

European Country:	CH, CZ, CY, ES, GB, GR, IE, IT, LT, PT, SI, SK, TR	BG, CY, CZ, DK, EE, FI, GR, HR, IT, LT, NO, RO, SE, SI, SK
European Gas Category:	II _{2H3+}	II _{2H3B/P}
Butane Supply Pressure (G30):	28-30 mbar	30 mbar
Adjusted Pressure:	N/A	N/A
L.P. Supply Pressure (G31):	37 mbar	30 mbar
Adjusted Pressure:	N/A	N/A

Factory set for NATURAL GAS: Injector size: 2.2 mm Heat input gross: 5.9 kW

Country:	AT, BG, CH, CZ, DK, EE, ES, FI, GB, GR, HR, IE, IS, IT, LT, LV, NO, PT, RO, SE, SI, SK, TR
European Gas Category:	I _{2H}
Gas Flow Rate:	0.562703 m ³ /hr
Supply Pressure (G20):	20 mbar
Factory Adjusted Pressure (G20):	7.4 mbar

Factory set for NATURAL GAS: Injector size: 2.2 mm Heat input gross: 5.9 kW

Country:	LU, RO
European Gas Category:	II _{2E3B/P}
Gas Flow Rate:	0.562703 m ³ /hr
Supply Pressure (G20):	20 mbar
Factory Adjusted Pressure (G20):	7.4 mbar

With L.P. Gas Conversion Kit: Injector size: 1.25 mm Heat input gross: 6.4 kW

Country:	LU, RO
European Gas Category:	II _{2E3B/P}
Butane Supply Pressure (G30):	30 mbar
Adjusted Pressure:	N/A
L.P. Supply Pressure (G31):	30 mbar
Adjusted Pressure:	N/A

Factory set for NATURAL GAS: Injector size: 2.2 mm Heat input gross: 5.9 kW		
Country:	DE, LU, PL, RO	
European Gas Category:	I _{2E}	
Gas Flow Rate:	0.562703 m ³ /hr	
Supply Pressure (G20):	20 mbar	
Factory Adjusted Pressure (G20):	7.4 mbar	
Factory set for NATURAL GAS: Injector size: 2.2 mm Heat input gross: 5.0 kW		
Country:	NL	
European Gas Category:	I _{2L}	II _{2L3B/P}
Gas Flow Rate:	0.562703 m ³ /hr	0.562703 m ³ /hr
Gas Flow Rate:	25 mbar	25 mbar
Factory Adjusted Pressure (G25) :	7.4 mbar	7.4 mbar
With L.P. Gas Conversion Kit: Injector size: 1.25 mm Heat input gross: 6.4 kW		
Country:	MT, PL	NL
European Gas Category:	I _{3B/P}	II _{2L3B/P}
Butane Supply Pressure (G30):	30 mbar	
Adjusted Pressure:	N/A	
L.P. Supply Pressure (G31):	30 mbar	
Adjusted Pressure:	N/A	
<p>NOTE: Conversion kit: From Natural Gas to L.P. Gas - Europe: Whirlpool Part No. W10233219. Manufacturer: Whirlpool Customer Service, PO Box #8, St. Joseph, MI 49085. Manufacturing Site: Whirlpool Corporation, 1300 Marion-Agosta Rd., Marion, OH, 43302, U.S.A. EU Representatives: Whirlpool EMEA S.p.A., Via Carlo Pisacane, 1, 20016 Pero (MI) Italy.</p>		

ELECTRONIC CONTROL SETUP INSTRUCTIONS



Washer Control

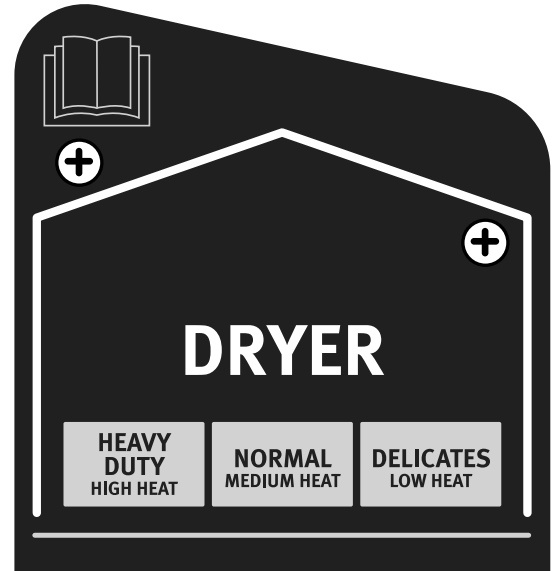

Dryer Control

NOTE: After the Washer/Dryer has been installed and plugged in, the display will show “0 MINUTES” on the Washer and dryer portions of the display. After the Washer and dryer doors have been opened and closed, the display will show the price for each machine. On Washer/Dryers set for free cycles, the display sections will flash “SELECT CYCLE.”

1. **PD Models:** Insert coins until “SELECT CYCLE” flashes on the display portion of the Washer or dryer that is to be run.
PR Models: Sent from the factory as Free Vend. If a debit card reader is installed, then a debit card is required rather than coins. Generation 1 or 2 debit card systems may be used; but when the Generation 2 debit system is used, the controls will automatically be set to Enhanced Debit mode (J. Ed). In Enhanced Debit mode, the card balance will also display when a debit card is inserted into the reader.
2. Door must be closed on the desired Washer/Dryer before cycle selection is made.
3. Press the fabric setting button for the Washer/Dryer cycle desired. After the cycle is started, the time will display and count down.
4. If a cycle is interrupted by opening the door or power loss, “RESELECT CYCLE” will flash in the display. To restart the Washer/Dryer, close door and reselect desired cycle.

NOTE: When set for free vend operation an ongoing dryer cycle will cancel if the door is opened.

General Washer/Dryer User Information

Scrolling ‘out of order’ message, followed by a failure or diagnostic code, showing in display – This condition indicates an error has been detected. Refer to Fault Codes for diagnostic information.

‘0 Minutes’ showing in display – This indicates the previous cycle is complete or a machine reset was performed. Opening the door will reset the display to the vend price or available state.

Factory Default Setting – Washer is programmed at the factory as follows:

- Normal and Delicates cycles have an 11 minutes wash period and 2 rinses, with the option of an extra rinse.
- The Powerwash cycle has 3 minutes of Prewash, a 14 minutes wash period and 4 rinses, with the option to deselect the extra rinse.
- \$1.75 wash price for Normal and Delicates cycles, \$2.00 for Powerwash (PD models).
- \$0.00 wash price (PR models).

Dryer is programmed at the factory as follows:

- 5 minutes dry time/ coin or debit pulse
- \$1.50 dry price (fixed cycle with top off - PD Models)
- \$0.00 dry price (fixed cycle - PR Models).

WARM START (after power failure) – A few seconds after power is restored, if a cycle was in progress at the time of the power failure, “RESELECT CYCLE” will flash in the display, indicating the need for a key press to restart Washer or dryer.

Washer DOOR LOCK – Prior to beginning a cycle, there is a door lock routine of lock/unlock/relock, and then cycle begins. The door will remain locked until the end of a cycle or approximately 2 minutes after a power interruption.

PRICING – After the door is opened and then closed following the completion of a cycle, the display indicates the cycle price (unless set for free operation, where the display will flash “SELECT CYCLE”). As coins are dropped or debit inputs arrive, the display will change to lead the user through the initiation of a cycle.

There are four (4) types of dryer pricing:

Fixed “Vend” Pricing

A dryer setup for “Fixed Cycle” operation can only accept additional time accumulated by increments equal to the length of a complete dry cycle. A maximum of 75 minutes may be purchased; no additional credit is given for coins dropped with 75 minutes in the display.

Accumulator Pricing

If the price is set to one coin 1, then accumulator pricing is in effect. Cycle time can be purchased one coin at a time (PD models) up to the maximum time of 75 minutes.

Fixed Cycle With Top Off Pricing

A dryer set to offer “Top Off” capability will allow time to be added to an existing dry cycle in increments equal to the number of minutes of dry time per coin (coin 1), up to 75 minutes, regardless of the cost required to start the dryer. No credit is given for coins or debit inputs entered when the control is displaying 75 minutes.

PN/PR Models: In Enhanced Debit Mode, the top off price can be set independently (see VALUE OF COIN 2), and the top off time is calculated according to the following equation:

$$\text{Top off time} = \frac{\text{Top off price}}{\text{Full cycle price}} \times \text{Full cycle length}$$

Penny increment offset is not applied to top off purchases.

FREE CYCLES – This is established by setting the cycle price to zero. When this happens, “SELECT CYCLE” will appear rather than a cycle price. Any cycle started as a free cycle will automatically terminate when the door is opened.

DEBIT CARD READY – This Washer/Dryer is debit card ready. It will accept a variety of debit card systems, but does NOT come with a debit card reader. Refer to the debit card reader manufacturer for proper Washer/Dryer setup. In models converted to a Generation 1 debit card system, debit pulses represent the equivalent of one coin (coin 1).

Control Set-up Procedures

IMPORTANT: Read all instructions before operating.

PD/PR Models: Insert service switch key and turn counterclockwise.

PR Models: Once a Generation 2 debit card reader is installed (according to the reader manufacturer’s instructions), the set-up modes can only be changed by inserting a set-up card (supplied by the reader manufacturer) into the card slot. Inserting the service switch key and turning will only allow access to the service mode.

The Washer/Dryer is now in the set-up mode. The lower fabric setting buttons and the lower portion of the display are used to set up the digital control for the Washer. The upper three fabric setting buttons and the upper portion of the display are used to set up the controls for the dryer.

The display can contain four numbers and/or letters and a decimal point on both the top and bottom display portions. These are used to indicate the set-up codes and related code values available for use in programming the Washer/Dryer.

How to Use the Buttons to Program the Controls Washer:

1. **POWERWASH**—Upper left button is used to adjust the values associated with set-up codes. Pressing the button will increment the value. Rapid adjustment is possible by holding the button down.
2. **TEMPERATURE**—Lower left button is used to adjust the values associated with set-up codes. Pressing the button will decrement the value. Rapid adjustment is possible by holding down the button.
3. **EXTRA RINSE**—Lower middle button will advance through the set-up codes. Pressing the button will advance to the next available set-up code. Holding the button down will automatically advance through the set-up codes at a rate of one per second.
4. **DELICATES**—the right button is used to select or deselect options.

Dryer:

1. **HEAVY DUTY**—Left button is used to adjust the value associated with set-up codes. Pressing the button will increment the value. Rapid adjustment is possible by holding down the button.
2. **DELICATES**—the right button is used to select or deselect options.

Start Operating Set-up

Washer/Dryers are preset at the factory and do not require any programming. However, if you want to change the settings, follow the "Set-Up Codes" guide.

The code at the beginning of each segment is the factory default setting for the PD Models and is the same for the PN/PR Models unless noted otherwise.

The set-up code is indicated by the one or two left-hand characters. The set-up code value is indicated by the two or three right-hand characters.

Set-Up Codes	
Code	Explanation
6 06	REGULAR PRICE CYCLE (DRYER)
6 06	Represents the number of Coins or Debit inputs needed to start the dryer; may adjust from 0-200 (see b.05 set-up for value of Coin 1. Advance from 0-200 by pressing HEAVY DUTY.
6 00	PR Models Only: Factory default of 6 00 or 0.
CYCLE VEND PRICE (WASHER)	
6 07 NORMAL	NORMAL Regular Cycle Vend Price— Represents the number of Coins or Debit inputs needed to start the Washer. Increase between 0 and 200 by pressing the POWERWASH button and decrease by pressing TEMPERATURE button.
6 00 NORMAL	PR models only: Factory default of 6 00 or 0.
6 07 DELICATE	DELICATES Regular Cycle Vend Price— Represents the number of Coins or Debit inputs needed to start the Washer. Increase between 0 and 200 by pressing the POWERWASH button and decrease by pressing the TEMPERATURE button.
6 00 DELICATE	PR models only: Factory default of 6 00 or 0.
6 07 POWERWASH	POWERWASH Regular Cycle Vend Price— Represents the number of Coins or Debit inputs needed to start the Washer. Increase between 0 and 200 by pressing the POWERWASH button and decrease by pressing the TEMPERATURE button.
6 00 POWERWASH	PR models only: Factory default of 6 00 or 0.
—————> Press the EXTRA RINSE button once to advance to next code.	
7 05	REGULAR DRY TIME (DRYER)
7 05	PD Models: Represents the number of minutes per Coins or Debit inputs. Factory default of 5 minutes per coin. Example: 6 coins x 5 minutes = 30 minutes. By pressing the HEAVY DUTY button, value adjusts from 1-75 minutes.
7 45	PR Models: Represents the cycle length for free cycles. Example: "7 45" = 45 minutes.
7 11	WASH LENGTH (Washer)
7 11	This is the number of minutes for wash. Washer comes from the factory preset with 11 minutes. Choose from 9-17 minutes by pressing the POWERWASH button and decrease by pressing the TEMPERATURE button.
—————> Press the EXTRA RINSE button once to advance to next code.	

Set-Up Codes	
Code	Explanation
8 00	TYPE OF DRYER PRICING (DRYER)
8 00	Fixed cycle with top off. For detailed description, see "General User Information."
8 FC	PR models only: Factory default of FC. Fixed Cycle. For detailed description, see "General User Information." Use DELICATES button to make this selection.
8 00	ADDITIONAL RINSE OPTION (Washer) NOTE: Use this field to exit Service Mode by pressing the LOWER LEFT key pad when operating as Free Vend.
8 00	Additional Rinse not selected Off. Press and hold the TEMPERATURE button to exit Service Mode.
8 AR	Additional Rinse selected, On. Press the DELICATES button to change settings between 00 and AR. Press and hold the TEMPERATURE button to exit Service Mode.
—————> Press the EXTRA RINSE button once to advance to next code.	
9 00	CYCLE COUNTER OPTION (Washer) This option is either selected On or not selected Off.
9 00	Not selected Off.
9 0C	Selected On and not able to be deselected. Press DELICATES button three consecutive times to select On. Once On is selected, it cannot be deselected.
—————> Press the EXTRA RINSE button once to advance to next code.	
1.00	MONEY COUNTER OPTION (Washer) This option is either selected On or not selected Off.
1.00	Not selected Off.
1.0C	Selected On. Press DELICATES button three consecutive times to select On and three consecutive times to remove (not selected Off). Counter resets by going from Off to On.
1.C0	Selected On and not able to be deselected. To select On and not able to be deselected, first select On; then within two seconds press DELICATES twice, POWERWASH once, and exit the set-up mode.
—————> Press the EXTRA RINSE button once to advance to next code.	
2.00	SPECIAL PRICING OPTION (Washer) This option is either selected on or not selected Off.
2.00	Not selected off.
2.SP	Selected on. Press the DELICATES button once for this selection.
If special pricing option is selected, you have access to codes "3." through "9." NOTE: An external battery needs to be added to keep the clock running during periods of power outages.	
—————> Press the EXTRA RINSE button once to advance to next code.	

Set-Up Codes	
Code	Explanation
OPTIONS TO USE IF SPECIAL PRICING IS SELECTED (DRYER):	
SPECIAL CYCLE PRICE (DRYER)	
3 06	Represents the number of Coins or Debit inputs needed to start the dryer, may adjust from 0-200. (See b.05 set-up for value of Coin 1). Advance from 0-200 by pressing HEAVY DUTY.
3.00	PR Models: Factory default of 0.
OPTIONS TO USE IF SPECIAL PRICING IS SELECTED (Washer):	
3.07 NORMAL	NORMAL Special Cycle Vend Price— Increase between 0 and 200 by pressing the POWERWASH button and decrease by pressing the TEMPERATURE button.
3 00 NORMAL	PR models only: Factory default of 6 00 or 0.
3.07 DELICATES	DELICATES Special Cycle Vend Price— Increase between 0 and 200 by pressing the POWERWASH button and decrease by pressing the TEMPERATURE button.
3 00 DELICATES	PR models only: Factory default of 6 00 or 0.
3.07 POWERWASH	POWERWASH Special Cycle Vend Price— Increase between 0 and 200 by pressing the POWERWASH button and decrease by pressing the TEMPERATURE button.
3 00 POWERWASH	PR models only: Factory default of 6 00 or 0.
→	Press the EXTRA RINSE button once to advance to the next code.
4.05	SPECIAL DRY TIME (DRYER)
4.05	PD Models: Represents the number of minutes per Coins or Debit inputs. Example: Six coins x 5 minutes = 30 minutes. By pressing the HEAVY DUTY button, the value can be adjusted from 1-75 minutes.
4.45	PR Models: Represents the fixed cycle time in minutes. Example: "4.45" = 45 minutes.
→	Press the EXTRA RINSE button once to advance to next code.
5.00	TIME-OF-DAY CLOCK, MINUTES (Washer)
5.00	This is the TIME-OF-DAY CLOCK, minute setting; select 0-59 minutes by pressing POWERWASH button.
→	Press the EXTRA RINSE button once to advance to next code.
6.00	TIME-OF-DAY CLOCK, HOURS (Washer) NOTE: Uses 24-hour clock.
6.00	This is the TIME-OF-DAY CLOCK, hour setting; select 0-23 hours by pressing POWERWASH button.
→	Press the EXTRA RINSE button once to advance to the next code.

Set-Up Codes																									
Code	Explanation																								
7.00	SPECIAL PRICE START HOUR (Washer) NOTE: Uses 24-hour clock.																								
7.00	This is the start hour; 0-23 hours. Select START HOUR by pressing POWERWASH button.																								
→	Press the EXTRA RINSE button once to advance to the next code.																								
8.00	SPECIAL PRICE STOP HOUR (DRYER) NOTE: Uses 24-hour clock.																								
8.00	This is the stop hour; 0-23 hours. Select STOP HOUR by pressing HEAVY DUTY button.																								
→	Press the EXTRA RINSE button once to advance to the next code.																								
9.10	SPECIAL PRICE DAY (Washer)																								
9.10	This represents the day of the week and whether special pricing is selected for that day. A number followed by "0" indicates no selection that particular day (9.1S). Day of the week (1-7) can be chosen by pressing the POWERWASH button. Press DELICATES button once to select special pricing for each day chosen. When exiting setup code "9.", the display must show current day of week:																								
	<table border="1"> <thead> <tr> <th>DISPLAY</th> <th>DAY OF THE WEEK</th> <th>CODE (selected)</th> </tr> </thead> <tbody> <tr> <td>10</td> <td>Day 1 = Sunday</td> <td>1S</td> </tr> <tr> <td>20</td> <td>Day 2 = Monday</td> <td>2S</td> </tr> <tr> <td>30</td> <td>Day 3 = Tuesday</td> <td>3S</td> </tr> <tr> <td>40</td> <td>Day 4 = Wednesday</td> <td>4S</td> </tr> <tr> <td>50</td> <td>Day 5 = Thursday</td> <td>5S</td> </tr> <tr> <td>60</td> <td>Day 6 = Friday</td> <td>6S</td> </tr> <tr> <td>70</td> <td>Day 7 = Saturday</td> <td>7S</td> </tr> </tbody> </table>	DISPLAY	DAY OF THE WEEK	CODE (selected)	10	Day 1 = Sunday	1S	20	Day 2 = Monday	2S	30	Day 3 = Tuesday	3S	40	Day 4 = Wednesday	4S	50	Day 5 = Thursday	5S	60	Day 6 = Friday	6S	70	Day 7 = Saturday	7S
DISPLAY	DAY OF THE WEEK	CODE (selected)																							
10	Day 1 = Sunday	1S																							
20	Day 2 = Monday	2S																							
30	Day 3 = Tuesday	3S																							
40	Day 4 = Wednesday	4S																							
50	Day 5 = Thursday	5S																							
60	Day 6 = Friday	6S																							
70	Day 7 = Saturday	7S																							
→	Press the EXTRA RINSE button once to advance to next code.																								
A.00	VAULT VIEWING OPTION (Washer) This option is either selected On or not selected Off.																								
A.00	Not selected Off.																								
A.5C	Selected On. Press DELICATES button once for this section. When selected, the money and/or cycle counts will be viewable (if counting is selected) when the coin box is removed.																								
→	Press the EXTRA RINSE button once to advance to next code.																								
b.05	VALUE OF COIN 1 (Washer)																								
b.05	This represents the value of coin 1 in number of \$0.05 increments of the larger coin value. Example: 5 x \$0.05 = \$0.25. There is the option of 1-199 in the quantity of \$0.05 increments by pressing the POWERWASH keypad to increase the value or the TEMPERATURE keypad to decrease the value.																								
→	Press the EXTRA RINSE button once to advance to next code.																								

Set-Up Codes	
Code	Explanation
C.20	VALUE OF COIN 2
C.20	This represents the value of Coin 2 in number of \$0.05 increments of the larger coin value. Example: 20 x \$0.05 = \$1.00. There is the option of 1–199 in the quantity of \$0.05 increments by pressing the POWERWASH keypad to increase the value or the TEMPERATURE keypad to decrease the value.
C.05	PR models only: For models using Enhanced Debit, this field represents the value of top off in \$0.05 increments for the dryer, or \$0.25. Factory default of C.05; represents 5 x \$0.05, or \$0.25.
→	Press the EXTRA RINSE button once to advance to next code.
E.00	ADD COINS OPTION (Washer) This option is either selected On or not selected Off. This option causes the customer display to show the number of coins (Coin 1) to enter, rather than the dollars-and-cents amount.
E.00	Not selected Off.
E.AC	Selected On. Press DELICATES button three consecutive times for this selection. PR models only: In enhanced debits mode, this option is not selectable.
→	Press the EXTRA RINSE button once to advance to next code.
WASH UPGRADES (Washer)	
H.00 COOL	COOL Temperature Upgrade Price—Set between 0 and 200 by pressing the POWERWASH (increase) button or pressing the TEMPERATURE (decrease) button.
H.00 WARM	WARM Temperature Upgrade Price—Set between 0 and 200 by pressing the POWERWASH (increase) button or pressing the TEMPERATURE (decrease) button.
H.00 HOT	HOT Temperature Upgrade Price—Set between 0 and 200 by pressing the POWERWASH (increase) button or pressing the TEMPERATURE (decrease) button.
H.01 EXTRA RINSE	EXTRA RINSE Upgrade Price—Set between 0 and 200 by pressing the POWERWASH (increase) button or pressing the TEMPERATURE (decrease) button.
→	Press the EXTRA RINSE button once to advance to next code.
J.Cd	COIN/DEBIT OPTION (Washer)
J.Cd	Both coin and debit selected.
J.d	Debit card selected, coins disabled. Press the DELICATES button three consecutive times for this selection.
J.C	Coins selected, debit disabled. Press the DELICATES button three consecutive times for this selection.
J.Ed	Enhanced Debit is self-selected when a Generation 2 card reader is installed in the Washer. The Ed option cannot be manually selected or deselected.
→	Press the EXTRA RINSE button once to advance to next code.

Set-Up Codes	
Code	Explanation
L.00	PRICE SUPPRESSION OPTION (Washer) This option causes the customer display to show “ADD” or “AVAILABLE” rather than the amount of money to add. (Used mainly in debit installations.)
L.00	Not selected Off.
L.PS	Selected On. Press the DELICATES button once for this selection.
→	Press the EXTRA RINSE button once to advance to next code.
n.CE	CLEAR ESCROW OPTION (Washer) When selected, money held in escrow for 30 minutes without further escrow or cycle activity will be cleared.
n.CE	Selected On.
n.00	Not selected off. Press the DELICATES button once to deselect this selection.
→	Press the EXTRA RINSE button once to advance to next code.
r.800	TOP SPIN SPEED RPM (Washer)
r.800	This can be selected from the following spin speeds: 600 rpm, 750 rpm, 800 rpm, 1000 (displays as 999) rpm. Step between speeds by pressing the DELICATES button. Factory default of 800 rpm.
→	Press the EXTRA RINSE button once to advance to next code.
U.00	PENNY INCREMENT OFFSET (DRYER)
U.00	This represents the penny increment price offset used in Generation 2 (Enhanced Debit) PR models. Choose from 0-4 pennies by pressing the HEAVY DUTY button.
U.00	COIN (HUNDREDTH) INCREMENT OFFSET (Washer)
U.00	This represents the penny increments price offset used in Generation 2 (Enhanced Debit) PR models. Increase from 0-4 pennies by pressing the POWERWASH button decrease by pressing TEMPERATURE button.
→	Press the EXTRA RINSE button once to advance to next code.
CYCLE SETTINGS (Washer)	
A1.03	PREWASH LENGTH This is the number of minutes of PREWASH. Set between 2 and 7 by pressing the POWERWASH (Increase) button or pressing the TEMPERATURE (decrease) button.
→	Press the EXTRA RINSE button once to advance to next code.
A2.03	FINAL SPIN LENGTH This is the number of minutes of final high-speed spin. Set between 3 and 8 by pressing the POWERWASH (increase) button or pressing the TEMPERATURE (decrease) button.
→	Press the EXTRA RINSE button once to advance to next code.

Set-Up Codes	
Code	Explanation
A3.02	Normal Cycle Settings allows the owner to select the cycle default options of Water Temperature, Prewash, and Extra Rinse. See Table 1 for specific settings. Normal is set to 02 from the factory. Set by pressing the POWERWASH (increase) button or pressing the TEMPERATURE (decrease) button.
→	Press the EXTRA RINSE button once to advance to next code.
A4.00	Delicates Cycle Settings allows the owner to select the cycle default options of Water Temperature, Prewash, and Extra Rinse. See Table 1 for specific settings. Delicates is set to 00 from the factory. Set by pressing POWERWASH (increase) button or pressing the TEMPERATURE (decrease) button.
→	Press the EXTRA RINSE button once to advance to next code.
A5.0F	Powerwash Cycle Settings allows the owner to select the cycle default options of Water Temperature, Prewash, and Extra Rinse. See Table 1 for specific settings. Powerwash is set to 0F from the factory. Set by pressing POWERWASH (increase) button or pressing the TEMPERATURE (decrease) button.
→	Press the EXTRA RINSE button once to advance to next code.

If cycle counter (9 0C) is selected, the following is true:

1 00	Cycles in HUNDREDS.	1 <u>02</u>	= 200
2 00	Cycles in ONES.	2 <u>25</u>	= 25
			TOTAL CYCLES = 225

This is "VIEW ONLY" and cannot be cleared.

Press the EXTRA RINSE Washer keypad.

once to advance to next code.

If money counter (1.0C or 1.C0) is selected, the following is true:

3 00	Dollars in HUNDREDS.	3 <u>01</u>	= \$100.00
4 00	Dollars in ONES.	4 <u>68</u>	= \$ 68.00
5 00	Number of CENTS.	5 <u>75</u>	= \$ 0.75
			TOTAL = \$168.75

END OF SET-UP PROCEDURES

EXIT FROM SET-UP MODE

- PD Models: Turn service switch key clockwise and remove it.
- PN/PR Models: Remove manual set-up card.

Table 1

A3, A4, or A5	Extra Rinse	Prewash	Wash Temp	A3, A4, or A5	Extra Rinse	Prewash	Wash Temp
00	Off	Off	Cold	08	On	Off	Cold
01	Off	Off	Cool	09	On	Off	Cool
02	Off	Off	Warm	0A	On	Off	Warm
03	Off	Off	Hot	0b	On	Off	Hot
04	Off	On	Cold	0c	On	On	Cold
05	Off	On	Cool	0d	On	On	Cool
06	Off	On	Warm	0E	On	On	Warm
07	Off	On	Hot	0F	On	On	Hot

SEGURANÇA DA LAVADORA/SECADORA DE ROUPAS EMPILHADA

Sua segurança e a segurança dos outros é muito importante.

Nós podemos ter oferecido várias mensagens de segurança importantes neste manual e em seu aparelho. Leia e obedeça sempre a todas as mensagens de segurança.



Esse é o símbolo de alerta de segurança.

Esse símbolo alerta você sobre os potenciais perigos que podem matar ou ferir você ou outras pessoas.

Todas as mensagens de segurança terão o símbolo de alerta de segurança e a palavra "PERIGO" e "ADVERTÊNCIA".

PERIGO

Você pode morrer ou ser ferido gravemente se não seguir as instruções imediatamente.

ADVERTÊNCIA

Você pode morrer ou ser ferido gravemente se não seguir as instruções.

Todas as mensagens de segurança lhe informarão acerca do perigo potencial, em como reduzir as possibilidades de ferimentos e o que pode acontecer se as instruções não forem respeitadas.



ADVERTÊNCIA – “Risco de incêndio”

- A instalação da secadora de roupas deve ser realizada por um instalador qualificado.
- Instale a secadora de roupas de acordo com as instruções do fabricante e os códigos locais.
- Não instale uma secadora de roupas com materiais de ventilação de plástico flexível ou duto de metal flexível (tipo folha). Se for instalado um duto metálico flexível, ele deverá ser de um tipo específico identificado pelo fabricante do eletrodoméstico como adequado para uso com secadoras de roupas. Sabe-se que materiais de ventilação flexíveis podem cair, ser facilmente esmagados e aprisionarem fiapos. Essas condições obstruirão o fluxo de ar da secadora de roupas e aumentarão o risco de incêndio.
- Para reduzir o risco de ferimentos graves ou morte, siga todas as instruções de instalação.
- Guarde estas instruções.

- Recomenda-se que o proprietário prenda, em local de destaque, instruções de uso caso o cliente sinta cheiro de gás. Essas informações devem ser obtidas com o fornecedor de gás.
- Coloque o seguinte aviso em um local de destaque.

PARA SUA SEGURANÇA

1. NÃO USE OU ARMAZENE GÁS OU OUTROS MATERIAIS INFLAMÁVEIS NESTE APARELHO OU PERTO DESTA ELETRODOMÉSTICO.
2. NÃO PULVERIZE AEROSSÓIS NAS PROXIMIDADES DESTA ELETRODOMÉSTICO ENQUANTO ESTIVER EM FUNCIONAMENTO.
3. NÃO MODIFIQUE ESTE ELETRODOMÉSTICO.
4. NÃO COLOQUE ARTIGOS SOBRE OU CONTRA ESTE ELETRODOMÉSTICO.
5. NÃO USE OU ARMAZENE MATERIAIS INFLAMÁVEIS DENTRO OU PERTO DESTA ELETRODOMÉSTICO.



AVISO – RISCO DE INCÊNDIO/MATERIAIS INFLAMÁVEIS

Este é um símbolo de alerta de segurança adicional que alerta sobre o risco de incêndio. É necessário cuidado para evitar causar incêndio pela ignição de material inflamável.

ADVERTÊNCIA:

RISCO DE INCÊNDIO OU EXPLOSÃO

O não cumprimento exato dos avisos de segurança pode resultar em ferimentos graves, morte ou danos materiais.

- Não armazene nem utilize gasolina ou outros vapores e líquidos inflamáveis nas proximidades deste ou de qualquer outro aparelho.
- O QUE FAZER SE HOUVER CHEIRO DE GÁS:
 - Não tente acender nenhum aparelho.
 - Não toque em nenhum interruptor elétrico; não use nenhum telefone em seu prédio.
 - Faça com que os ocupantes saiam da sala, do edifício ou da área.
 - Ligue imediatamente para o seu fornecedor de gás do telefone de um vizinho. Siga as instruções do fornecedor de gás.
 - Se você não conseguir entrar em contato com seu fornecedor de gás, ligue para o corpo de bombeiros.
- A instalação e a manutenção devem ser realizadas por um instalador qualificado, agência de serviço ou fornecedor de gás.

ADVERTÊNCIA: Vazamentos de gasolina nem sempre podem ser detectados pelo cheiro.

Os fornecedores de gasolina recomendam que você use um detector de gasolina aprovado pelas organizações de códigos locais.

Para obter mais informações, entre em contato com o seu fornecedor de gasolina.

Se for detectada uma fuga de gasolina, siga as instruções “O que fazer se sentir cheiro de gasolina”.

IMPORTANTES INSTRUÇÕES DE SEGURANÇA

ADVERTÊNCIA: Para reduzir o risco de incêndio, choque elétrico ou ferimentos em pessoas ao usar a lavadora/secadora de roupas, siga as precauções básicas, incluindo as seguintes.

- Leia todas as instruções antes de usar a lavadora/secadora de roupas. 
- Esta secadora destina-se apenas à secagem de roupas e têxteis lavados em água. Não use para nenhum outro propósito.
- **ADVERTÊNCIA:** Se sentir cheiro de gás, não use a secadora ou qualquer equipamento elétrico próximo. Avise outras pessoas para saírem da área. Entre em contato com o proprietário da secadora imediatamente.
- Os itens afetados pelo óleo podem pegar fogo espontaneamente, especialmente quando expostos a fontes de calor, como uma secadora. Os itens ficam quentes, causando uma reação de oxidação no óleo. A oxidação gera calor. Se o calor não conseguir escapar, os itens podem ficar quentes o suficiente para pegar fogo. Empilhar ou armazenar itens afetados pelo óleo pode impedir que o calor escape e criar risco de incêndio.
- Se for inevitável que tecidos que contenham óleo vegetal ou de cozinha, ou que tenham sido contaminados por produtos para o cabelo, sejam colocados em uma secadora, devem primeiro ser lavados em água quente com detergente extra para reduzir, mas não eliminar, o perigo.
- Não lave ou seque itens que tenham sido previamente limpos, lavados, encharcados ou manchados com gasolina, solventes de limpeza a seco, outras substâncias inflamáveis ou explosivas, pois elas emitem vapores que podem se incendiar ou explodir.

- Itens sujos com substâncias como acetona, álcool, gasolina, querosene, tira-manchas, terebintina, ceras e removedores de cera devem ser lavados em água quente com detergente extra antes de serem secos na secadora.
- Não junte gasolina, solventes de limpeza a seco ou outras substâncias inflamáveis, ou explosivas na água de lavagem. Estas substâncias emitem vapores que podem se incendiar ou explodir.
- Não seque itens não lavados na secadora.
- Não use esta secadora se produtos químicos industriais tiverem sido usados para limpeza. A possível presença de quantidades residuais de produtos químicos agressivos ou decompostos na carga pode causar danos à secadora e vapores nocivos.
- Não permita que crianças brinquem com a lavadora de roupas ou dentro da lavadora/secadora de roupas. É necessária uma vigilância atenta das crianças quando a lavadora/secadora de roupas for usada perto de crianças. A limpeza e manutenção de utilização não devem ser realizadas por crianças sem supervisão. Crianças com menos de 3 anos devem ser mantidas afastadas, a menos que sejam supervisionadas continuamente.
- Este eletrodoméstico destina-se, mas não se limita, a ser utilizado em áreas públicas.
- Esta lavadora/secadora de roupas não se destina ao uso por pessoas (incluindo crianças com idade igual ou superior a 8 anos) com capacidades físicas, sensoriais ou mentais reduzidas, ou com falta de experiência ou conhecimento, a menos que tenham recebido supervisão ou instruções sobre o uso da secadora por uma pessoa responsável pela sua segurança.

GUARDE ESTAS INSTRUÇÕES
-CONTINUA NA PRÓXIMA PÁGINA-

- Antes de a lavadora/secadora ser retirada de serviço ou descartada, remova as portas dos compartimentos da lavadora/secadora.
 - Não coloque a mão na lavadora/secadora se a cuba, o agitador ou o tambor estiverem em movimento.
 - Abrir a porta da secadora interromperá o funcionamento da secadora.
 - Ao carregar ou recarregar a secadora, evite tocar nas partes metálicas quentes do tambor (risco de queimadura).
 - Retire todos os objetos dos bolsos, como isqueiros e fósforos.
 - O aparelho deve ser desconectado da fonte de alimentação durante a manutenção e ao substituir peças.
 - Se a rotação do tambor estiver bloqueada devido a tecidos presos, desconecte a secadora da alimentação elétrica antes de remover cuidadosamente o bloqueio.
 - Não utilize uma chaminé de alvenaria sem revestimento como conduto deste eletrodoméstico.
 - Se um código de erro for exibido, entre em contato com o proprietário. O proprietário deve entrar em contato com o serviço.
 - O ar de exaustão não deve ser descarregado em uma chaminé usada para outros eletrodomésticos.
 - Se a secadora não estiver aquecendo ou parecer defeituosa ou danificada, não a use. Entre em contato com o proprietário.
 - Não instale ou guarde a lavadora/secadora de roupas onde ela fique exposta às intempéries.
 - Não adultere os controles.
 - Limpe a tela de fiapos da secadora antes de cada carga de roupas.
 - Não use esta secadora sem a tela de fiapos colocada.
 - Sob certas condições, pode ocorrer a produção de gás hidrogênio em um sistema de água quente que não tenha sido usado por 2 semanas ou mais. O GÁS HIDROGÊNIO É EXPLOSIVO. Se o sistema de água quente não tiver sido usado durante tal período, antes de utilizar a lavadora de roupas, ligue todas as torneiras de água quente e deixe a água escorrer de cada uma delas por vários minutos. Isto irá libertar qualquer gás hidrogênio acumulado. Como o gás é inflamável, não fume ou use alguma chama aberta durante este tempo.
 - Não repare ou substitua qualquer parte da lavadora/secadora de roupas ou tente qualquer manutenção, a menos que especificamente recomendado neste Guia de uso e cuidados ou em instruções publicadas de reparo que podem ser feitos pelo usuário, desde que você compreenda e tenha as habilidades necessárias para isso.
 - Os amaciantes de roupas ou produtos similares devem ser usados conforme especificado nas instruções.
 - Itens como espuma de borracha (espuma de látex), toucas de banho, tecidos impermeáveis, artigos com forro de borracha e roupas ou travesseiros cheios de espuma de borracha não devem ser secos na secadora.
 - A parte final do ciclo da secadora ocorre sem calor (ciclo de resfriamento) para garantir que os itens sejam deixados a uma temperatura que não os danifique.
 - **ADVERTÊNCIA:** Nunca pare a secadora antes do final do ciclo de secagem, a menos que todas as peças sejam rapidamente removidas e espalhadas para dissipar o calor. (Evita o risco de combustão espontânea).
 - Somente as peças sobressalentes autorizada devem ser usadas em caso de falha.
 - Este eletrodoméstico deve ser instalado sobre um piso de concreto ou semelhante adequado ao peso dele.
 - **ADVERTÊNCIA:** O eletrodoméstico não deve ser alimentado através de um dispositivo de comutação externo, como um temporizador, ou conectado a um circuito que seja ligado e desligado regularmente por uma concessionária.
 - Em caso de falha na alimentação elétrica, retire a carga rapidamente e espalhe-a para evitar risco de combustão espontânea.
 - Mantenha a área ao redor da abertura de exaustão e as áreas adjacentes livres de acúmulo de fiapos, poeira e sujeira.
 - As aberturas de ventilação na base não devem ser obstruídas por carpetes ou objetos semelhantes.
 - As aberturas de ventilação de ar fresco para a sala e para a secadora não devem ser bloqueadas ou vedadas.
 - Controle de parada de emergência: Após a instalação, o acesso à tomada elétrica ou a desconexão da rede elétrica através de um interruptor bipolar deve ser sempre garantido para garantir a desativação imediata da secadora em caso de emergência.
 - O interior da secadora e a ventilação de exaustão da secadora devem ser limpos periodicamente por pessoal de serviço qualificado.
 - Consulte a seção “Requisitos elétricos” para obter instruções de aterramento.
 - Deve ser fornecida ventilação adequada para evitar o refluxo de gases para a sala provenientes de aparelhos que queimam combustíveis, incluindo lareiras.
 - Devem ser utilizados os novos conjuntos de mangueiras fornecidos com o eletrodoméstico. Conjuntos de mangueiras antigos não devem ser reutilizados.
 - Este eletrodoméstico tem uma conexão de aterramento apenas para fins funcionais.
 - A secadora não deve ser instalada atrás de uma porta com fechadura, de uma porta deslizante ou de uma porta com dobradiça no lado oposto ao da secadora, de modo a impedir a abertura total da porta dela.
 - O ar de exaustão não deve ser descarregado em uma chaminé usada para exaustão de gases de aparelhos que queimam gás ou outros combustíveis.
 - Consulte a seção DIMENSÕES/DISTÂNCIAS para obter os requisitos mínimos de espaçamento de instalação.
 - Capacidade de carga da secadora IEC: 10,5 kg
 - Capacidade de carga da lavadora IEC: 10,5 kg
 - Esta secadora não está equipada com cabo de alimentação e plugue. Devem ser fornecidos meios de desconexão da rede de alimentação com separação de contato em todos os polos que proporcionem desconexão total sob condições de categoria de sobretensão III; caso contrário, meios de desconexão devem ser incorporados na fiação fixa de acordo com as regras de fiação.
 - Somente as peças sobressalentes autorizada devem ser usadas em caso de falha.
- OBSERVAÇÃO:** Uma válvula simples compatível, ou algum outro dispositivo de prevenção de contrafluxo não menos eficaz que forneça proteção de contrafluxo para, no mínimo, a categoria de fluido dois, deve ser instalada no(s) ponto(s) de conexão entre o abastecimento de água e a conexão ou o aparelho. Um kit de válvula de retenção, número de peça W11578834, pode ser encomendado para atender aos requisitos de IEC/EN em relação à sifonagem reversa. Um kit de válvula de retenção, número de peça W11578834, pode ser encomendado para atender aos requisitos de IEC/EN em relação à sifonagem reversa.

GUARDE ESTAS INSTRUÇÕES

DESCARTE DA LAVADORA/SECADORA EMPILHADA



Este eletrodoméstico está marcado de acordo com a diretiva europeia 2012/19/UE sobre resíduos de equipamentos elétricos e eletrônicos (REEE)

Ao garantir que este produto seja descartado de forma adequada, você ajuda a evitar as consequências potencialmente negativas para saúde da humanidade e meio ambiente, que podem, de outra forma, serem causadas pelo tratamento dos resíduos inadequado do produto.

O símbolo no produto, ou nos documentos que o acompanham, indica que este aparelho não pode ser tratado como lixo doméstico. Em vez disso, deve ser entregue no ponto de coleta aplicável para reciclagem de equipamentos elétricos e eletrônicos.

O descarte deve ocorrer de acordo com os regulamentos ambientais locais para eliminação de resíduos.

Para obter informações mais detalhadas sobre o tratamento, recuperação e reciclagem deste produto, entre em contato com o escritório local de sua cidade, o serviço de descarte de seu lixo residencial ou loja onde você comprou o produto.

NOMENCLATURA DO MODELO:

MLE – Secadora/lavadora elétrica empilhada
Maytag

PD – Controle eletrônico – Entrada de moedas habilitada

MLG – Secadora/lavadora a gás empilhada Maytag

PR - Controle eletrônico – Cartão habilitado

22 – Modelo de lavadora/secadora empilhada

FERRAMENTAS E PEÇAS

FERRAMENTAS E PEÇAS NECESSÁRIAS:

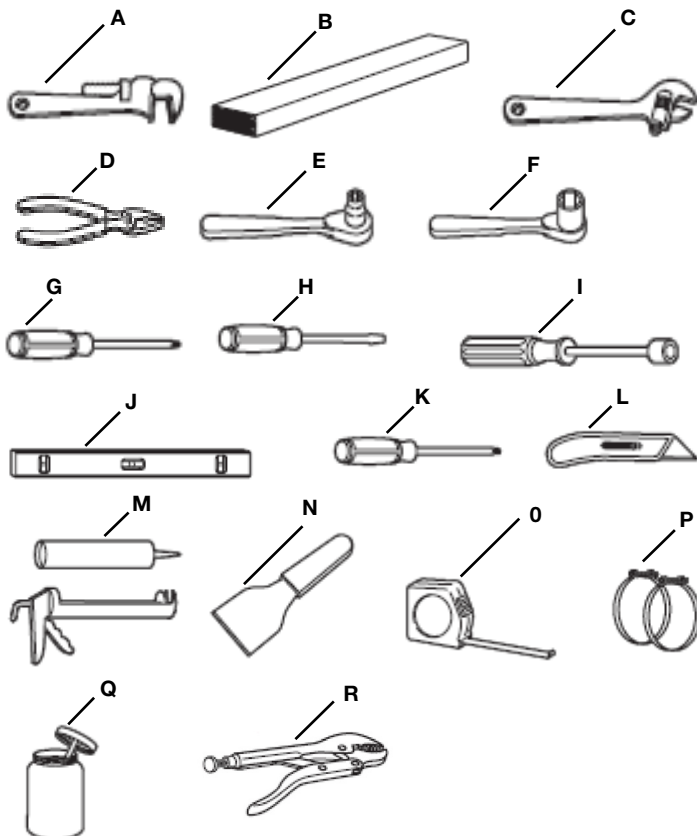

- A. Chave para tubos de 203 mm (8 pol.) ou 254 mm (10 pol.)
- B. Bloco de madeira de 686 mm (27 pol.)
- C. A chave ajustável de 203 mm (8 pol.) ou 254 mm (10 pol.) abre em 25 mm (1 pol.)
- D. Os alicates abrem a até 39 mm (1 9/16 pol.)
- E. Chave de boca de 8 mm (5/16 pol.)
- F. Chave de boca sextavada de 25 mm (1 pol.)
- G. Chave Philips
- H. Chave de fenda
- I. Chave de porca de 6 mm (1/4 pol.)
- J. Nível
- K. Chave de fenda ou chave de fenda com pontas de segurança T20 TORX†
- L. Canivete
- M. Pistola de calafetagem e calafetagem para instalação de nova ventilação de exaustão
- N. Espátula
- O. Régua ou fita métrica
- P. Braçadeiras de ventilação
- Q. Composto para juntas de tubos adequado para tipo de gás
- R. Alicate de bloqueio

†TORX é uma marca comercial registradas da Acument Intellectual Properties, LLC.

PEÇAS FORNECIDAS:

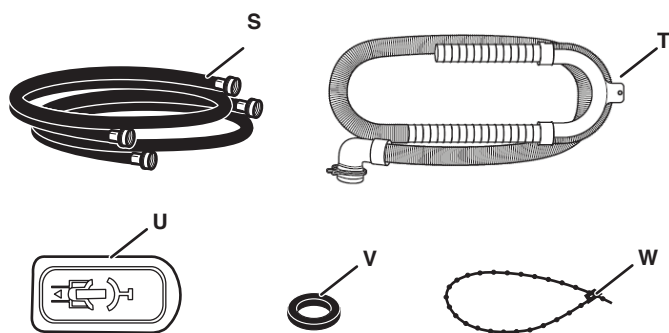

S. Mangueiras de entrada de água (2)

T. Mangueira de drenagem com braçadeira, formato em U

U. Bujão do orifício do parafuso de transporte (4)

V. Alça de gravata removível

W. Arruelas da mangueira de entrada (4)

PEÇAS E ACESSÓRIOS ALTERNATIVOS

Peças alternativas

Sua instalação pode exigir peças adicionais. Se você estiver interessado em adquirir um dos itens listados aqui, entre em contato com seu distribuidor autorizado Maytag.

Se você tiver	Você precisará comprar
Esgoto aéreo	Cuba de drenagem ou pia padrão de 76 L (20 galões) e 990 mm (39 pol.) de altura, bomba de depósito e conectores (disponíveis em fornecedores locais de encanamento)
Tubo vertical de 25 mm (1 pol.)	Adaptador de tubo vertical de 51 mm (2 pol.) a 25 mm (1 pol.) de diâmetro com número de peça de 3363920 Número de peça do kit de conector 285835
Mangueira de drenagem muito curta	Mangueira de drenagem de extensão com número de peça 285863 Kit do conector com número de peça 285835
Dreno para fiapos entupido	Protetor de drenagem com número de peça 367031 Kit do conector com número de peça 285835
Sistema de drenagem de piso	Quebra de sifão, kit de conector com número de peça 285834 (x2) Número de peça 285835 Mangueira de drenagem de extensão Número de peça 285863
Torneiras de água fora do alcance das mangueiras de enchimento	Duas mangueiras mais longas para abastecimento de água: Mangueira curva de 90° de 1,8 m (6 pés) Número da peça 76314 3,0 m (10 pés) com número de peça 350008

Acessórios

Aprimore sua lavadora/secadora com estes acessórios premium.

Para obter mais itens de alta qualidade ou para fazer pedidos, entre em contato com seu distribuidor autorizado Maytag.

Número de peça	Acessório
8212526	Bandeja coletora da lavadora, tamanho único
31682	Limpador de eletrodomésticos multiuso
1903WH	Carrinho de armazenamento de suprimentos de lavanderia
279818	Kit de ventilação de secadora de três vias
285834	Kit de quebra de sifão

ESPECIFICAÇÕES

Essas unidades são vendidas em diversas regiões com diferentes requisitos de capacidade de medição. Abaixo estão algumas das formas válidas de medida postadas neste produto:

Capacidade de roupa seca: Uma medida de peso que reflete um limite mínimo para a capacidade de volume seco que é necessária para efeitos de tarifas de importação.

Capacidade IEC: A medida de capacidade que representa a capacidade máxima de roupa seca e têxteis que o fabricante declara poder ser tratada em um ciclo específico.

Lavadora de Roupas	Secadora
Capacidade de roupa seca	
10,5 kg (23 lbs)	10,5 kg (23 lbs)
Capacidade IEC	
10,5 kg (23 lbs)	10,5 kg (23 lbs)
Nível de som	
LpA: 58 dB(A) (kPa+/-10 dB(A))	

DIMENSÕES/DISTÂNCIAS

Dimensões

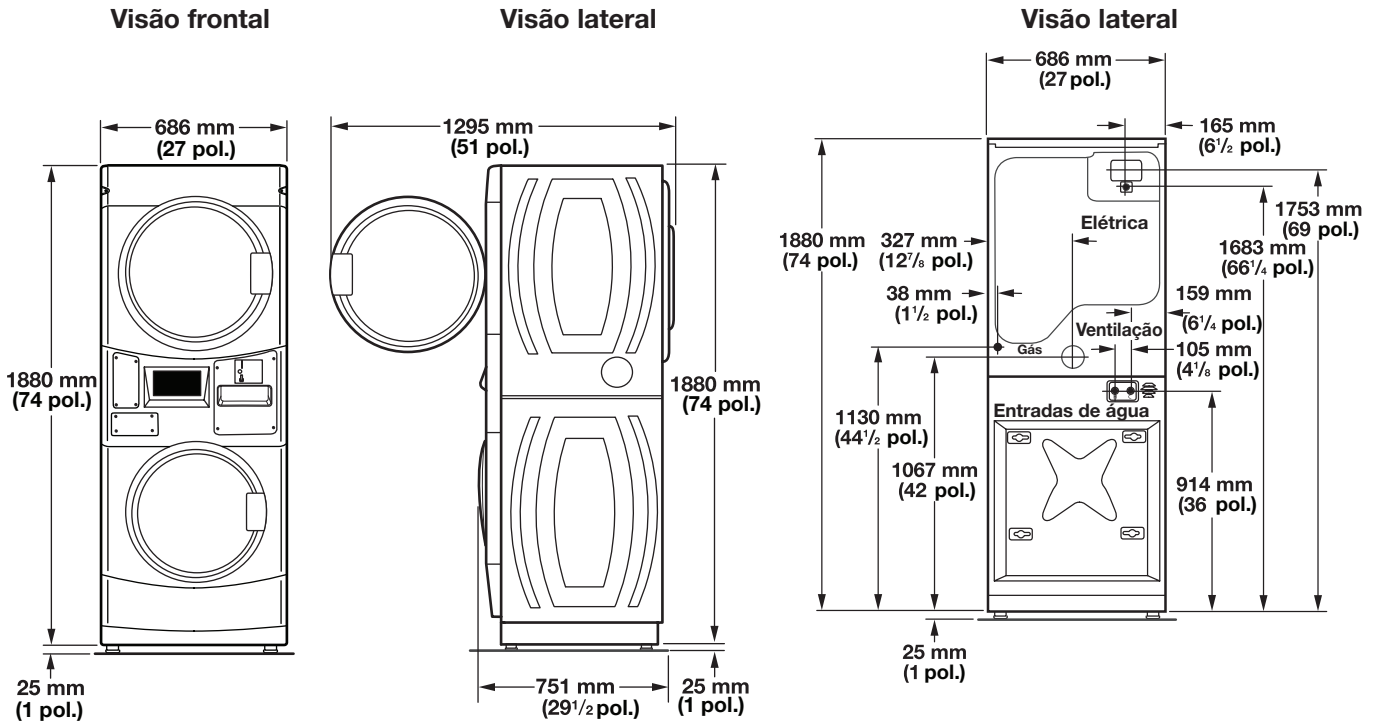

Distâncias

Distâncias laterais

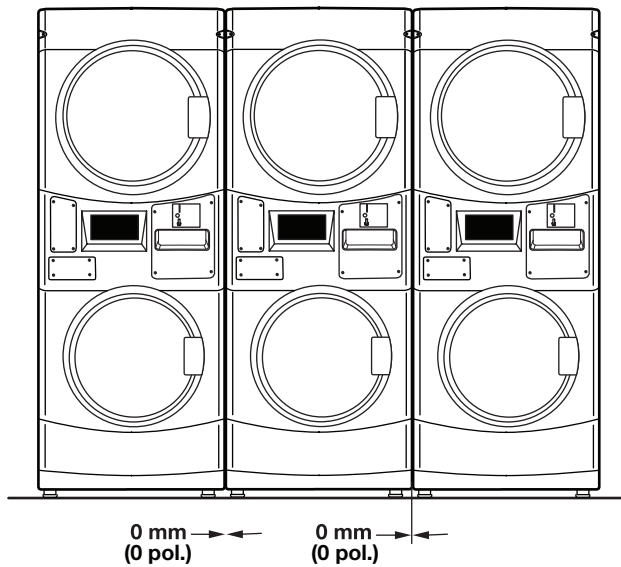

Distâncias traseira/superior

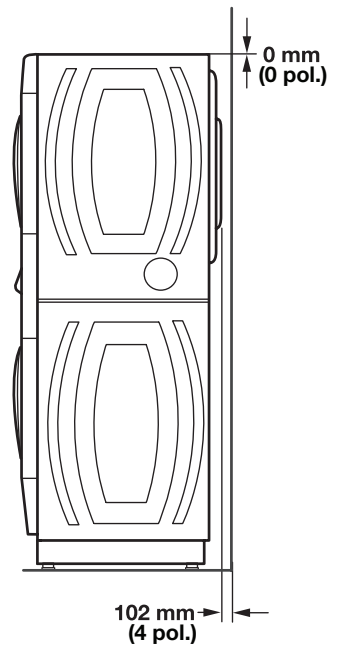

REQUISITOS DE INSTALAÇÃO DA LAVADORA/ SECADORA A GÁS EMPILHADA

Localização empilhada da lavadora/secadora a gás

⚠ ADVERTÊNCIA



Perigo de explosão

Mantenha materiais inflamáveis e vapores, como gasolina, afastados da secadora.

Não instale em uma garagem.

O não cumprimento dessas instruções pode resultar em morte, explosão ou incêndio.

Selecionar o local adequado para sua lavadora/secadora melhora o desempenho e minimiza o ruído e a possível “caminhada” da lavadora.

Sua lavadora/secadora pode ser instalada em um porão, lavanderia ou área recuada. Consulte “Sistema de drenagem”.

Os requisitos de localização do eletrodoméstico complementar também devem ser considerados.

IMPORTANTE: Não instale ou guarde a lavadora/secadora de roupas onde ela fique exposta às intempéries. Não armazene ou opere a lavadora/secadora em temperaturas iguais ou inferiores a 0 °C (32 °F). Um pouco de água pode permanecer na lavadora e causar danos em baixas temperaturas. A instalação adequada é de sua responsabilidade.

Você precisará de:

- Um aquecedor de água configurado para fornecer água a 49 °C (120 °F) para a lavadora.
- Uma fonte elétrica aterrada. Consulte “Requisitos elétricos”.
- Torneiras de água quente e fria localizadas a 1,2 m (4 pés) das válvulas de enchimento de água quente e fria e pressão de água de 137,9 a 689,6 kPa (20 a 100 psi).
- Um piso nivelado com inclinação máxima de 25 mm (1 pol.) sob toda a lavadora/secadora. Não é recomendado instalar a lavadora/secadora em superfícies de piso macio, como carpetes ou superfícies com fofo de espuma.
- Um piso resistente e sólido para suportar a Lavadora/Secadora com peso total (água e carga) de 204 kg (450 lbs).
- Um dreno no chão sob o anteparo. Anteparos pré-fabricados com tomadas elétricas, linhas de entrada de água e instalações de drenagem devem ser usadas somente onde os códigos locais permitirem.

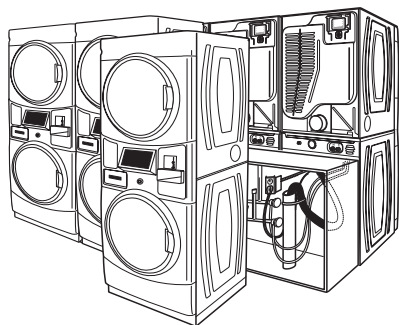

Distâncias de instalação da lavadora/secadora a gás empilhadas

- O local deve ser grande o suficiente para permitir que as portas da lavadora e da secadora sejam totalmente abertas.
- O espaçamento adicional deve ser considerado para facilitar a instalação e manutenção. As portas abrem mais de 180°. A porta da lavadora não é reversível.
- Espaços adicionais podem ser necessários para molduras de paredes, portas e pisos.
- O espaçamento dos eletrodomésticos complementares também deve ser considerado.

Ao instalar uma secadora a gás:

IMPORTANTE: Observe todos os códigos e portarias vigentes.

- Verifique os requisitos do código: Alguns códigos limitam ou não permitem a instalação de secadoras de roupas em garagens, armários ou dormitórios. Entre em contato com o seu inspetor de construção local.
- Certifique-se de que as bordas inferiores do gabinete, além das laterais traseira e inferior da lavadora, estejam livres de obstruções para permitir espaço adequado nas aberturas de ar para o ar de combustão. Consulte “Instruções de instalação em área recuada” abaixo para obter os requisitos mínimos de espaçamento.
- Não instale em cima de tapete:

Instruções de instalação de área recuada

Esta lavadora/secadora de roupas pode ser instalada em uma área rebaixada. Esta lavadora/secadora de roupas não deve ser instalada atrás de uma porta com fechadura, uma porta deslizante ou uma porta com dobradiça no lado oposto ao da lavadora/secadora, de forma que a abertura total da lavadora/secadora seja restrita. Para obter instalações em áreas rebaixadas, as folgas mínimas podem ser encontradas na etiqueta de advertência na parte traseira da secadora ou em “Dimensões/Distâncias”.

O espaçamento de instalação está em milímetros e é o mínimo permitido. O espaçamento adicional deve ser considerado para facilitar a instalação, manutenção e conformidade com códigos e regulamentações locais.

A secadora deve ser ventilada ao ar livre.

Nenhum outro aparelho de queima de combustível pode ser instalado na mesma área rebaixada que a lavadora/secadora de roupas

Requisitos elétricos da lavadora/secadora a gás empilhada

⚠ ADVERTÊNCIA



Tensão perigosa

IMPORTANTE: Observe todos os códigos e portarias vigentes.

OBSERVAÇÃO: De acordo com a Diretiva Europeia EMC (2014/30/UE), a impedância máxima do sistema de fornecimento de eletricidade à qual a secadora a gás deve ser conectada é declarada como 0,054 Ω+ j0,034 Ω.

OBSERVAÇÃO: Normas de segurança elétrica: O fabricante escolheu a conformidade com as normas IEC/EN 60335 como a mais adequada para este produto.

Instalação de fiação fixa (bloco de terminais)

A lavadora/secadora é fornecida sem cabo elétrico e plugue. Deve ser conectado por um electricista competente a uma fonte de eletricidade monofásica na tensão indicada na placa de dados, usando uma instalação de fiação fixa adequada de acordo com os regulamentos de fiação locais e nacionais.

- Deve ser usado um cabo circular de 3 fios com área de seção transversal mínima de condutor de 4 mm² (12 AWG).
- Os terminais da rede elétrica estão localizados atrás do pequeno painel de acesso traseiro (tampa do bloco de terminais) e as conexões devem ser feitas de acordo com as marcações dos terminais.
- Certifique-se de que uma arruela quadrada 3980399 (parte do conjunto de bolsa W10545880 fornecido - arruela quadrada) esteja instalada entre a cabeça do parafuso do terminal e a aba do terminal. Para instalar, remova o parafuso, coloque a arruela quadrada no parafuso e reinsira parcialmente o parafuso. Para minimizar o potencial de rosqueamento cruzado, gire inicialmente o parafuso no sentido anti-horário e depois gire no sentido horário. O fio desencapado deve ser colocado entre a arruela quadrada e a aba do terminal e preso pelo parafuso. Aperte até 4 Nm (35 pol.-lbf) no mínimo.

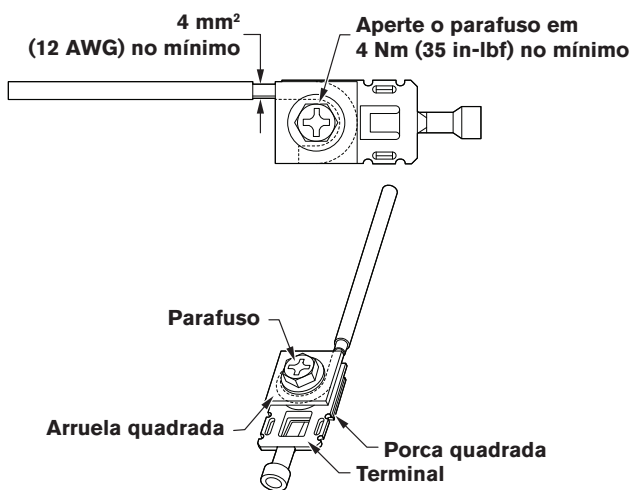

1. Alinhe o Azul com Azul (1), Verde com Verde (2), Marrom com Marrom (3) e parafuse.
2. Aperte os parafusos superiores com torque de 4N
3. Aperte o alívio de tensão com torque de 1N.

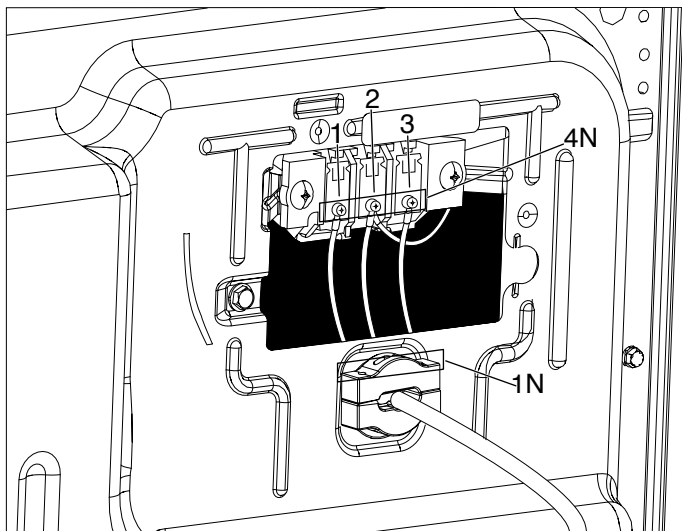

⚠ ADVERTÊNCIA



Perigo de choque elétrico

Este é um eletrodoméstico de 3 fios que deve ser aterrado.

Aperte firmemente todas as conexões elétricas.

O não cumprimento dessas instruções pode resultar em morte, fogo ou choque elétrico.

- Se um terminal de fio crimpado for usado em vez de fio desencapado, ele deverá estar localizado entre a cabeça do parafuso e a aba do terminal. Remova o parafuso e coloque o contato crimpado na aba do terminal com a costura crimpada voltada para cima e, em seguida, insira novamente o parafuso. Para minimizar o potencial de rosqueamento cruzado, gire inicialmente o parafuso no sentido anti-horário e depois gire no sentido horário até que fique preso. Aperte até 4 Nm (35 pol.-lbf) no mínimo.
- Um fusível de alimentação de 10 A deve ser usado, e um interruptor com separação de contato em ambos os polos que forneça desconexão total sob condições de categoria III de sobretensão deve ser incorporado à fiação fixa de acordo com os regulamentos de fiação locais. A lavadora/secadora de roupas deve ser posicionada de forma que o interruptor de desconexão fique claramente visível e facilmente acessível ao usuário. Esse interruptor de desconexão também fornece a função de controle de parada de emergência para o usuário
- Uma bucha de fixação do cabo é fornecida na lavadora/secadora de roupas e deve ser apertada após a conclusão da fiação. Lembre-se de substituir o painel de acesso ao terminal (tampa do bloco de terminais).
- Não faça conexão à terra em um tubo de gás.

Requisitos de fornecimento de gás para lavadora/secadora de gás empilhada

⚠ ADVERTÊNCIA



Perigo de explosão

Use uma linha de fornecimento de gás nova aprovada pela CSA International.

Instale uma válvula de bloqueio.

Aperte firmemente todas as conexões de gás.

Se conectado a gás LP, contrate um profissional qualificado para certificar que o gás não exceda uma coluna de água de 33 cm (13 polegadas).

Exemplos de um profissional qualificado incluem:

personal de aquecimento licenciado, pessoal autorizado da empresa de gás e pessoal de serviço autorizado.

O não cumprimento dessas instruções pode resultar em morte, explosão ou incêndio.

Fornecimento de gás

Antes da instalação, verifique se as condições locais de distribuição de gás, a natureza do gás e a pressão e o ajuste do aparelho são compatíveis. As informações do queimador podem ser encontradas na placa de identificação do modelo/série na reentrância da porta da secadora. Se essa informação não estiver de acordo com o tipo de gás disponível, consulte o seu revendedor.

Gás natural:

Esta secadora vem ajustada de fábrica para uso com GÁS NATURAL (G20) e nenhum ajuste adicional deve ser necessário na instalação.

Pressão de LP:

Esta secadora também é certificado para uso com gás LP com conversão apropriada. Nenhuma tentativa deve ser feita para converter o aparelho do gás especificado na placa de modelo/série para uso com um gás diferente sem consultar o fornecedor de gás de serviço.

A conversão deve ser feita por um técnico de serviço qualificado.

Requisitos de linha de suprimento:

- A.** Forneça uma linha rígida de fornecimento de gás para o local da lavadora/secadora. Deve ter no mínimo 12,5 mm (1/2 pol.) de diâmetro interno. Quando aceitável para o fornecedor de gás e para os códigos locais, a linha de fornecimento rígida de 10 mm (3/8 pol.) de diâmetro interno pode ser usada para comprimentos inferiores a 6,1 m (20 pés). Devem ser utilizados compostos para juntas de tubos resistentes à ação do gás LP.
- B.** A conexão do gás à própria secadora deve ser feita através de uma mangueira de gás flexível adequada ao aparelho e à categoria de gás, de acordo com os regulamentos de instalação nacionais. Em caso de dúvida, entre em contato com o fornecedor de gás. Deve ter no mínimo 10 mm (3/8 pol.) de diâmetro interno.

Um meio de retenção deve ser usado entre a lavadora/secadora e a parede para evitar tensão no fornecimento rígido de gás quando a lavadora/secadora for movida.

Recomenda-se um comprimento apropriado de corrente e um gancho de parede.

A conexão de entrada de gás da secadora é uma rosca NPT de 3/8 pol. Um adaptador é fornecido para conversão para rosca padrão ISO 228-1 (3/8 pol. BSP).

Verifique se há vazamentos usando uma solução de detecção de vazamento não corrosiva aprovada. As bolhas mostrarão um vazamento. Corrija qualquer vazamento encontrado. Uma tomada de medição de pressão é fornecida na válvula de gás dentro do secador, acessível após a remoção do painel frontal inferior.

A secadora deve ser desconectada do sistema de tubulação de fornecimento de gás durante qualquer teste de pressão desse sistema.

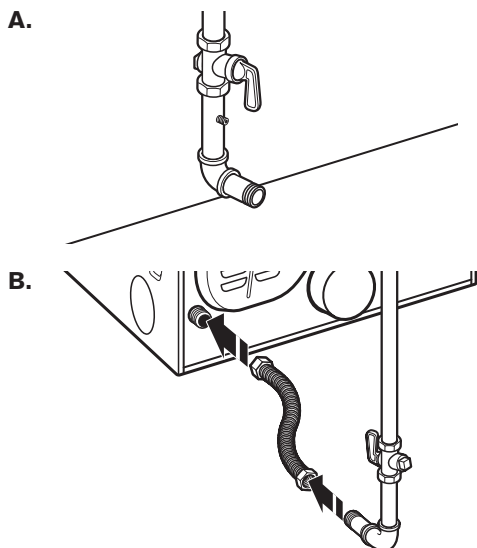

REQUISITOS DE INSTALAÇÃO DA LAVADORA/ SECADORA ELÉTRICA EMPILHADA

Localização da lavadora/secadora elétrica empilhada

⚠ ADVERTÊNCIA



Perigo de explosão

Mantenha materiais inflamáveis e vapores, como gasolina, afastados da secadora.

Não instale em uma garagem.

O não cumprimento dessas instruções pode resultar em morte, explosão ou incêndio.

Selecionar o local adequado para sua lavadora/secadora melhora o desempenho e minimiza o ruído e a possível “caminhada” da lavadora.

Sua lavadora/secadora pode ser instalada em um porão, lavanderia ou área recuada. Consulte “Sistema de drenagem”.

Os requisitos de localização do eletrodoméstico complementar também devem ser considerados.

IMPORTANTE: Não instale ou guarde a lavadora/secadora de roupas onde ela fique exposta às intempéries. Não armazene ou opere a lavadora/secadora em temperaturas iguais ou inferiores a 0 °C (32 °F). Um pouco de água pode permanecer na lavadora e causar danos em baixas temperaturas. A instalação adequada é de sua responsabilidade.

Você precisará de:

- Um aquecedor de água configurado para fornecer água a 49 °C (120 °F) para a lavadora.
- Uma fonte elétrica aterrada. Consulte “Requisitos elétricos”.
- Torneiras de água quente e fria localizadas a 1,2 m (4 pés) das válvulas de enchimento de água quente e fria e pressão de água de 137,9 a 689,6 kPa (20 a 100 psi).
- Um piso nivelado com inclinação máxima de 25 mm (1 pol.) sob toda a lavadora/secadora. Não é recomendado instalar a lavadora/secadora em superfícies de piso macio, como carpetes ou superfícies com forro de espuma.
- Um piso resistente e sólido para suportar a Lavadora/Secadora com peso total (água e carga) de 204 kg (450 lbs).
- Um dreno no chão sob o anteparo. Anteparos pré-fabricados com tomadas elétricas, linhas de entrada de água e instalações de drenagem devem ser usadas somente onde os códigos locais permitirem.

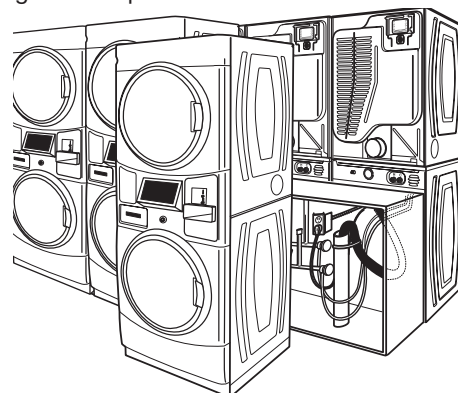

Distâncias de instalação da lavadora/secadora elétrica empilhada

- O local deve ser grande o suficiente para permitir que as portas da lavadora e da secadora sejam totalmente abertas.
- O espaçamento adicional deve ser considerado para facilitar a instalação e manutenção. As portas abrem mais de 180°. A porta da lavadora não é reversível.
- Espaços adicionais podem ser necessários para molduras de paredes, portas e pisos.
- O espaçamento dos eletrodomésticos complementares também deve ser considerado.

Instruções de instalação de área recuada

Esta lavadora/secadora de roupas pode ser instalada em uma área rebaixada. Esta lavadora/secadora de roupas não deve ser instalada atrás de uma porta com fechadura, uma porta deslizante ou uma porta com dobradiça no lado oposto ao da lavadora/secadora, de forma que a abertura total da lavadora/secadora seja restrita. Para obter instalações em áreas rebaixadas, as folgas mínimas podem ser encontradas na etiqueta de advertência na parte traseira da secadora ou em "Dimensões/Distâncias".

O espaçamento de instalação está em milímetros e é o mínimo permitido. O espaçamento adicional deve ser considerado para facilitar a instalação, manutenção e conformidade com códigos e regulamentações locais.

A secadora deve ser ventilada ao ar livre.

Nenhum outro aparelho de queima de combustível pode ser instalado na mesma área rebaixada que a lavadora/secadora de roupas

Requisitos elétricos da lavadora/secadora empilhada



Esta lavadora/secadora é fornecida sem cabo elétrico e plugue. Deve ser conectado por um electricista competente a uma fonte de eletricidade monofásica na tensão indicada na placa de dados, usando uma instalação de fiação fixa adequada de acordo com os regulamentos de fiação locais e nacionais.

- Deve ser usado um cabo circular de 3 fios com área de seção transversal mínima de condutor de 4 mm².
- Um fusível de alimentação de 25 A deve ser usado, e um interruptor com separação de contato em ambos os polos que forneça desconexão total sob condições de categoria III de sobretensão deve ser incorporado à fiação fixa de acordo com os regulamentos de fiação locais. A lavadora/secadora de roupas deve ser posicionada de forma que o interruptor de desconexão fique claramente visível e facilmente acessível ao usuário. Esse interruptor de desconexão também fornece a função de controle de parada de emergência para o usuário
- Uma bucha de fixação do cabo é fornecida na lavadora/secadora de roupas e deve ser apertada após a conclusão da fiação. Os terminais da rede elétrica estão localizados atrás do pequeno painel de acesso traseiro (tampa do bloco de terminais) e as conexões devem ser feitas de acordo com as marcações dos terminais. Lembre-se de substituir o painel de acesso ao terminal (tampa do bloco de terminais).

OBSERVAÇÃO: De acordo com a Diretiva Europeia EMC (2014/30/UE), a impedância máxima do sistema de fornecimento de eletricidade à qual a secadora a gás deve ser conectada é declarada como 0,054 Ω + j0,034 Ω.

OBSERVAÇÃO: Normas de segurança elétrica: O fabricante escolheu a conformidade com as normas IEC/EN 60335 como a mais adequada para este produto.

⚠ ADVERTÊNCIA



Perigo de choque elétrico

Este é um eletrodoméstico de 3 fios que deve ser aterrado.

Aperte firmemente todas as conexões elétricas.

O não cumprimento dessas instruções pode resultar em morte, fogo ou choque elétrico.

Se os códigos permitirem e for utilizado um fio de conexão à terra adicional, recomenda-se que um electricista qualificado determine se o caminho de conexão à terra é adequado.

Método de aterramento recomendado

É sua responsabilidade entrar em contato com um instalador elétrico qualificado para garantir que a instalação elétrica seja adequada e esteja em conformidade com todos os códigos e regulamentações locais.

- Não faça conexão à terra em um tubo de gás.

OBSERVAÇÃO: Este aparelho é fornecido com um ponto de ligação equipotencial marcado no painel traseiro do aparelho.

REQUISITOS DE VENTILAÇÃO DA SECADORA

⚠ ADVERTÊNCIA



Risco de incêndio

Use uma ventilação de metal pesado.

Não use uma ventilação de plástico.

Não use uma ventilação de metal.

O não cumprimento destas instruções pode resultar em morte ou incêndio.

ADVERTÊNCIA: Para reduzir o risco de incêndio, esta secadora DEVE SER VENTILADA AO AR LIVRE.

IMPORTANTE: Observe todos os códigos e portarias vigentes.

- Seguir esses requisitos de ventilação minimizará o ruído do ar nos dutos.
- Deve ser fornecida ventilação adequada para evitar o refluxo de gases para a sala provenientes de aparelhos que queimam outros combustíveis, incluindo lareiras (ou seja, o fluxo de ar disponível para a sala deve corresponder ao fluxo de ar que sai da sala).
- A exaustão da secadora não deve ser conectada a nenhuma saída de gás, chaminé, parede, teto, sótão, forro ou espaço oculto de um edifício. Somente aberturas metálicas rígidas ou flexíveis devem ser usadas para ventilação de exaustão.

- Não use coifa com trava magnética.

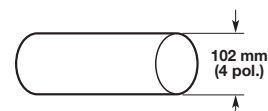

Abertura de ventilação de metal, pesada de 102 mm (4 pol.)

- Somente uma abertura de ventilação de metal pesada de 102 mm (4 pol.) e braçadeiras podem ser usadas.
- Não use ventilação de plástico ou folha metálica.
- O ar de exaustão não deve ser descarregado em uma chaminé usada para exaustão de gases de aparelhos que queimam gás ou outros combustíveis.
- É necessária ventilação forçada de ar fresco.
- O ar de exaustão deve ser expelido para o exterior para evitar asfixia.
- Se a exaustão estiver conectada a um sistema de exaustão comumente usado, será necessário instalar válvulas de retenção em cada conexão ou contramedidas alternativas adequadas.
- O ar de exaustão não deve ser conectado a um canal de exaustão de um forno.

Abertura de metal rígido:

- Recomendado para melhor desempenho de secagem e para evitar esmagamentos e dobras.

Abertura de metal flexível: (Aceitável apenas se estiver acessível para limpeza)

- Deve ser totalmente estendido e apoiado no local definitivo da secadora.
- Remova o excesso para evitar flacidez e dobras que podem resultar em redução do fluxo de ar e mau desempenho.
- Não instale em paredes, tetos ou pisos fechados.
- O comprimento total não deve exceder 2,4 m (7¾ pés).
- Um exaustor deve tampar a ventilação para impedir a entrada de roedores e insetos no edifício.

OBSERVAÇÃO: Se estiver usando um sistema de ventilação existente, limpe os fiapos de toda a extensão do sistema e certifique-se de que a coifa não esteja obstruída com fiapos. Substitua as aberturas de ventilação de plástico ou metal por aberturas de metal rígido ou de metal flexível. Revise a “Tabela do sistema de ventilação” e, se necessário, modifique o sistema de ventilação existente para obter o melhor

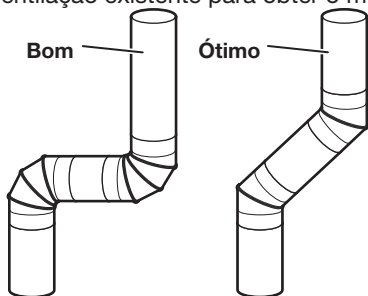

desempenho de secagem.

Cotovelos:

- Cotovelos de 45° proporcionam melhor fluxo de ar do que cotovelos de 90°.
- Planeje a instalação para usar o menor número de cotovelos e voltas.
- Deixe o máximo de espaço possível ao usar os cotovelos ou fazer curvas. Dobre a ventilação gradualmente para evitar dobras.
- A saída de ventilação está localizada no centro da parte traseira inferior do secador.
- A ventilação pode ser direcionada para cima, para baixo, para a esquerda, para a direita, atrás da secadora ou diretamente na parte traseira da secadora.

Braçadeiras:

- Use braçadeiras para vedar todas as juntas.
- A ventilação de exaustão não deve ser conectada ou fixada com parafusos ou outros dispositivos de fixação que se estendam para o interior do duto e prendam fiapos. Não use fita adesiva.

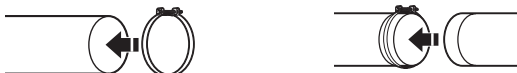

Coifas de exaustão

Coifas de exaustão de 102 mm (4 pol.) de diâmetro

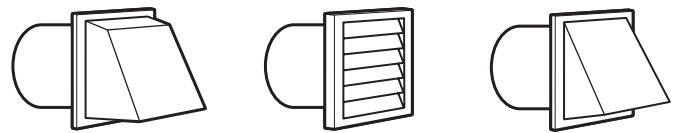

Coifa em caixa

Coifa em persiana

Coifa angular

A coifa de exaustão deve estar a pelo menos 305 mm (12 pol.) do solo ou de qualquer objeto que possa estar no caminho da exaustão (como flores, pedras, arbustos ou neve).

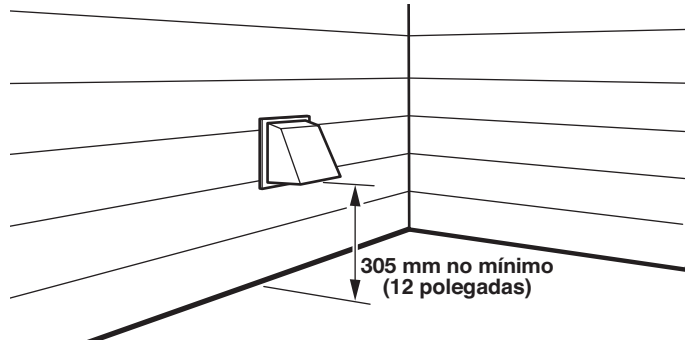

Comprimento do sistema de ventilação

Comprimento máximo de ventilação/conexão de ventilação

O comprimento máximo do sistema de ventilação depende do tipo de ventilação usado, do número de cotovelos e do tipo de exaustor.

Gráfico do sistema de ventilação (Ventilação de metal rígido)

Nº de voltas de 90°	Coifas em caixa e persiana	Coifa angular
0	39,6 m (130 pés)	39,3 m (129 pés)
1	38,1 m (125 pés)	36,3 m (119 pés)
2	35,1 m (115 pés)	33,2 m (109 pés)
3	32,3 m (106 pés)	30,5 m (100 pés)
4	29,9 m (98 pés)	28,0 m (92 pés)

Para sistemas de ventilação não cobertos pela tabela de especificações de ventilação, consulte seu distribuidor de peças.

Deve-se providenciar ar suficiente para combustão e ventilação. (Verifique os códigos e portarias vigentes.) Consulte “Instruções de instalação em área rebaixada” nas seções “Localização da lavadora/secadora a gás empilhada” e “Localização da lavadora/secadora elétrica empilhada”.

Uma coifa de saída de 102 mm (4 pol.) é preferível. No entanto, uma coifa de exaustão de saída de 64 mm (2½ pol.) pode ser usada. Uma saída de 64 mm (2½ pol.) cria maior contrapressão do que outros tipos de coifa. Para instalação permanente, é necessário um sistema de ventilação estacionário.

Conexão da ventilação

1. Se estiver conectando à ventilação existente, certifique-se de que a ventilação esteja limpa.
2. Usando uma braçadeira de 102 mm (4 pol.), conecte a ventilação à saída de exaustão da secadora.

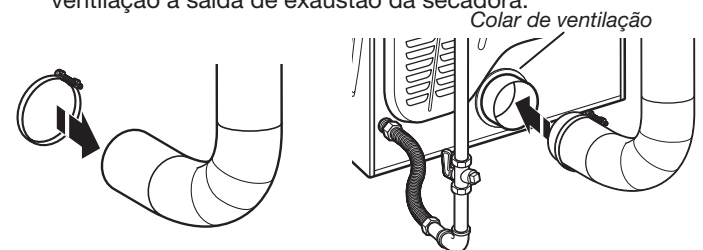

OBSERVAÇÃO: Não remova o colar de ventilação.

3. Aperte a braçadeira da mangueira com uma chave de fenda Phillips.

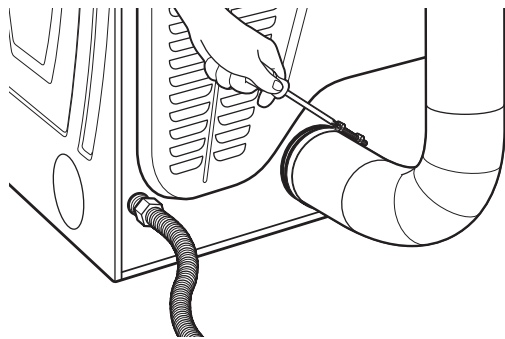

4. Certifique-se de que a abertura de ventilação esteja presa à coifa com uma braçadeira de 102 mm (4 pol.).

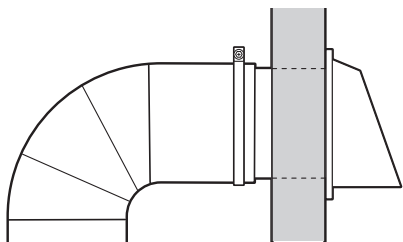

5. Mova a secadora para a posição final. Não esmague ou dobre a abertura de ventilação. Verifique se a secadora está nivelada.

Se uma coifa não pode ser usada

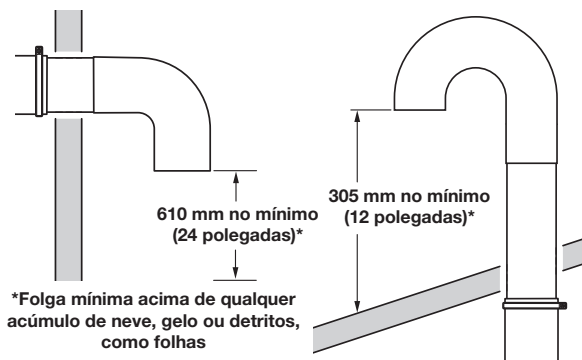

A extremidade externa da ventilação principal deve ter um cotovelo direcionado para baixo. Se a ventilação principal passar verticalmente através do telhado, em vez de através da parede, instale um cotovelo de varredura de 180° na extremidade da ventilação, pelo menos 610 mm (2 pés) acima da superfície do telhado.

A abertura na parede ou telhado deverá ter um diâmetro 13 mm (1/2 pol.) maior que o diâmetro da ventilação. A ventilação deve ser centralizada na abertura.

Não instale a tela na extremidade da ventilação para obter melhor desempenho.

Ventilação múltipla do secador

Uma ventilação principal pode ser usada para ventilar um grupo de secadoras. A ventilação principal deve ser dimensionada para remover 5.663 L/min (200 CFM) de ar por secadora. Telas de fiapos de grande capacidade e design adequado podem ser usadas na ventilação principal se forem verificadas e limpas com frequência. A sala onde as secadoras estão localizadas deve ter ar de reposição igual ou superior ao CFM de todas as secadoras da sala.

Aberturas de ar desobstruídas são necessárias para o ar de combustão complementar. Uma abertura estática de 24 polegadas quadradas (1 pol² por 1.000 B.T.U. de queimador) é o mínimo necessário para cada secadora em operação. Uma abertura comum pode ser utilizada se o ar de retorno for distribuído igualmente por todas as secadoras em operação.

O kit de comporta de regulação de fluxo de ar está disponível em seu distribuidor e deve ser instalado na ventilação de cada secadora para evitar que o ar exaurido retorne às secadoras e para manter a exaustão em equilíbrio dentro da ventilação principal. São necessárias aberturas de retorno de ar desobstruídas.

Cada ventilação deve entrar na ventilação principal em um ângulo apontando na direção do fluxo de ar. As aberturas que entram pelo lado oposto devem ser escalonadas para reduzir a interferência do ar exaurido nas outras aberturas.

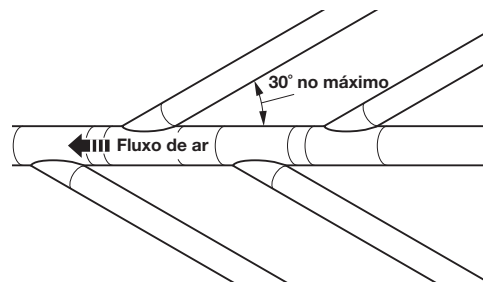

O ângulo máximo de cada ventilação que entra na ventilação principal não deve ser superior a 30°.

Mantenha as aberturas de ar livres de vapores de fluido de limpeza a seco. Os vapores criam ácidos que, quando aspirados pelas unidades de aquecimento da secadora, podem danificar as secadoras e os itens que estão sendo secos.

Uma tampa de limpeza deve estar localizada na ventilação principal para limpeza periódica do sistema de ventilação.

REQUISITOS DE FORNECIMENTO DE GÁS DA SECADORA

Toda a tubulação deve estar de acordo com AS/NZS 5601.1 – Instalações de Gás.

Faça a conexão de gás

⚠ ADVERTÊNCIA



Perigo de explosão

Use uma linha de fornecimento de gás nova aprovada pela CSA International.

Instale uma válvula de bloqueio.

Aperte firmemente todas as conexões de gás.

Se conectado a gás LP, contrate um profissional qualificado para certificar que o gás não exceda uma coluna de água de 33 cm (13 polegadas).

Exemplos de um profissional qualificado incluem:

personal de aquecimento licenciado, pessoal autorizado da empresa de gás e pessoal de serviço autorizado.

O não cumprimento dessas instruções pode resultar em morte, explosão ou incêndio.

1. Remova a tampa vermelha do tubo de gás.
2. Conecte o fornecimento de gás à secadora. Se a mangueira de gás flexível tiver rosca BSP de 10 mm (3/8 pol.), use o adaptador de rosca de conversão fornecido. Use composto de junta de tubo resistente à ação do gás LP para conexões de gás.

Se necessário para manutenção, abra o painel inferior. Use uma espátula para pressionar as duas travas do painel localizadas na parte superior do painel. Puxe para baixo o painel do dedo do pé para abrir. O painel do dedo do pé é articulado na parte inferior.

3. Abra a válvula de corte na linha de fornecimento de gás.
4. Teste todas as conexões escovando com uma solução de detecção de vazamento aprovada e não corrosiva. As bolhas mostrarão um vazamento. Corrija qualquer vazamento encontrado.

INSTRUÇÕES DE INSTALAÇÃO

Remova o sistema de transporte

OBSERVAÇÃO: Deslize a lavadora/secadora sobre papelão ou cartão antes de movê-la para evitar danificar o revestimento do piso.

⚠️ ADVERTÊNCIA

Perigo por excesso de peso

Pelo menos duas pessoas devem mover e instalar a lavadora/secadora de roupas.

O não cumprimento dessas instruções pode resultar em ferimentos nas costas ou de outro tipo.

IMPORTANTE: Posicione a lavadora/secadora de forma que a parte traseira da lavadora fique a aproximadamente 900 mm (3 pés) de seu local definitivo.

Existem quatro parafusos de transporte no painel traseiro da lavadora de roupas que sustentam o sistema de suspensão durante o transporte. Esses parafusos também retêm o cabo de alimentação dentro da lavadora de roupas até que sejam removidos.

IMPORTANTE: Remova os quatro parafusos de transporte na parte traseira da lavadora de roupas antes da operação.

1. Mantenha a lavadora/secadora na posição vertical enquanto remove os parafusos de transporte.

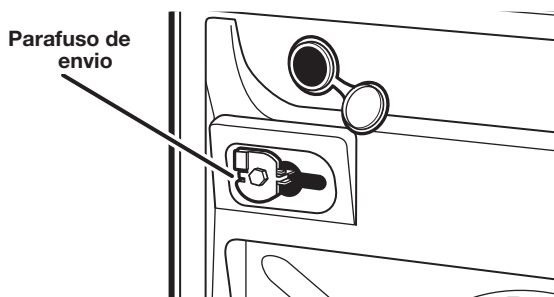

Parafuso de envio com espaçador de plástico

2. Usando uma chave de 13 mm (1/2 pol.), afrouxe cada um dos parafusos.

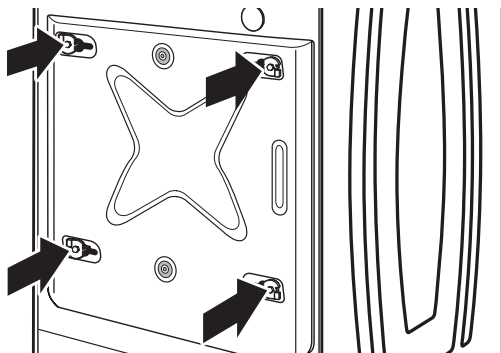

3. Assim que cada parafuso estiver solto, mova-o para o centro do orifício e puxe-o completamente para fora, incluindo o espaçador de plástico, e guarde-os em um local para uso caso a unidade precise ser movida posteriormente

IMPORTANTE: Se a lavadora de roupas for transportada posteriormente, ligue para o centro de serviço local para obter novos parafusos de transporte se o conjunto original for perdido. Ela deve ser transportada na posição vertical. Para evitar danos estruturais ou de suspensão à sua lavadora de roupas, ela deve ser devidamente configurada para realocação por um técnico certificado imediatamente após a declaração acima.

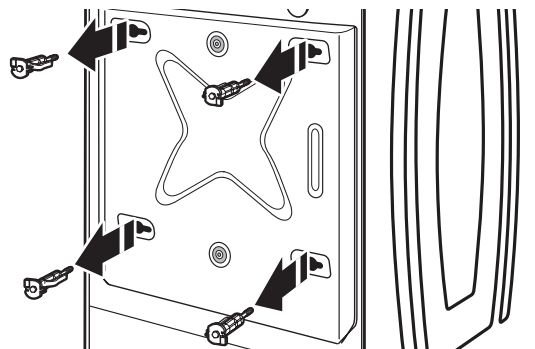

OBSERVAÇÃO: Para evitar danos às peças internas da lavadora de roupas ou ao cabo de alimentação, se o cabo não sair facilmente do painel traseiro da lavadora, não o force. Remova o painel traseiro da lavadora de roupas e guie o cabo de alimentação ao redor da obstrução e para fora do orifício no lado esquerdo do painel traseiro.

4. Feche os orifícios dos parafusos com os quatro plugues dos orifícios dos parafusos de transporte.

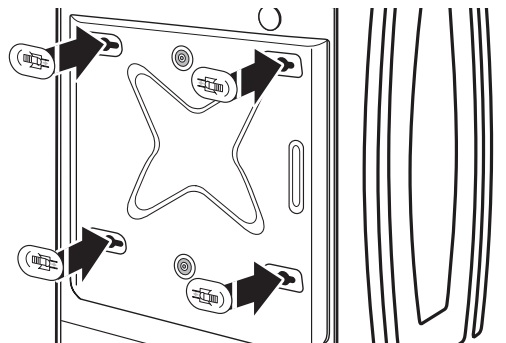

IMPORTANTE: Se a lavadora/secadora de roupas for transportada, ligue para o distribuidor ou instalador do produto. Para evitar suspensão e danos estruturais, sua lavadora/secadora de roupas deve ser devidamente configurada para realocação por um profissional treinado.

Conecte as mangueiras de entrada

Insira novas arruelas de mangueira (fornecidas) em cada extremidade das mangueiras de entrada. Encaixe firmemente as arruelas nos acoplamentos.



Lavadora de roupas Acoplamento

Conecte as mangueiras de entrada nas torneiras de água

Certifique-se de que o tambor da lavadora de roupas esteja vazio.

1. Conecte uma mangueira à torneira de água quente. Aparafuse o acoplamento manualmente até que ele se encaixe na arruela.

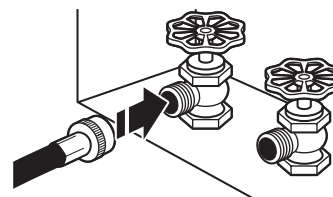

2. Conecte uma mangueira à torneira de água fria. Aparafuse o acoplamento manualmente até que ele se encaixe na arruela.

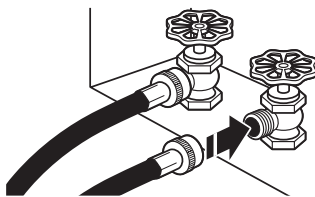

3. Usando um alicate, aperte os acoplamentos com mais dois terços de volta.

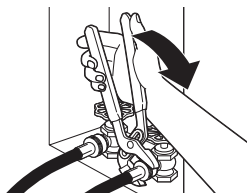

OBSERVAÇÃO: Não aperte demais nem use fita ou selantes na válvula. Podem ocorrer danos às válvulas.

Libere as linhas de água

- Deixe correr água pelas torneiras e mangueiras de entrada, em um tanque de lavar roupas, cano de esgoto ou balde, para se livrar de partículas nas linhas de água que podem entupir as telas da válvula de entrada.
- Verifique a temperatura da água para ter certeza de que a mangueira de água quente está conectada à torneira de água quente e que a mangueira de água fria está conectada à torneira de água fria.



Conecte as mangueiras de entrada à lavadora de roupas

1. Conecte a mangueira de água fria à válvula de entrada de água fria da lavadora de roupas. Aparafuse o acoplamento manualmente até que ele se encaixe na arruela.

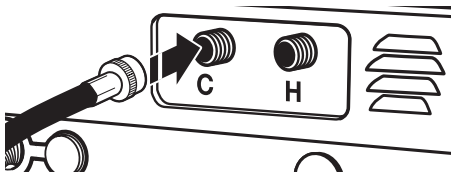

2. Conecte a mangueira de água quente à válvula de entrada de água quente da lavadora de roupas. Aparafuse o acoplamento manualmente até que ele se encaixe na arruela.

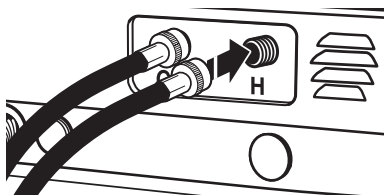

3. Usando um alicate, aperte os acoplamentos com mais dois terços de volta.

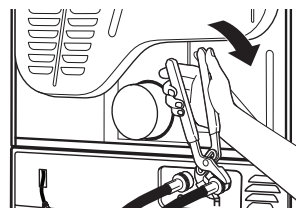

OBSERVAÇÃO: Não aperte demais. Podem ocorrer danos às válvulas.

4. Abra completamente as torneiras de água e verifique se há vazamentos.

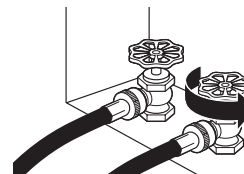

OBSERVAÇÃO: Substitua as mangueiras de entrada após cinco anos de uso para reduzir o risco de falha da mangueira. Registre as datas de instalação ou substituição das mangueiras para referência futura.

Periodicamente inspecione e substitua as mangueiras se forem encontradas protuberâncias, dobras, cortes, desgaste ou vazamentos.

Roteie a mangueira de drenagem

O roteamento adequado da mangueira de drenagem evita danos ao piso devido a vazamento de água. Leia e siga estas instruções.

Remova a mangueira de drenagem do tambor da lavadora de roupas

1. Usando um alicate de pressão, aperte as abas da braçadeira da mangueira e insira-a na extremidade da mangueira de drenagem.
2. Deslize a mangueira de drenagem na conexão da lavadora de roupas.

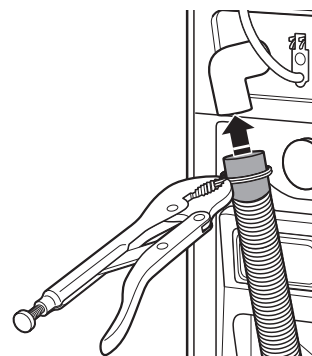

3. Assim que a mangueira de drenagem estiver no lugar, solte o alicate.

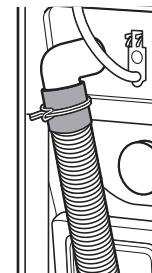

O sistema de drenagem da lavadora pode ser instalado usando um ralo de piso, tubo vertical de parede, tubo vertical de piso ou tanque de lavar roupas.

Dreno da cuba de lavagem ou dreno vertical

Conecte a mangueira de drenagem à mangueira de drenagem corrugada.

Encaixe uma das extremidades da mangueira de drenagem na mangueira de drenagem no ponto de início da corrugação.

Dobre a mangueira de drenagem sobre a forma da mangueira de drenagem e encaixe-a lugar.

OBSERVAÇÃO: A mangueira não deve se estender mais do que 25 mm (1 pol.) além da extremidade da curva em U.

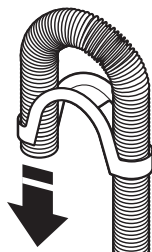
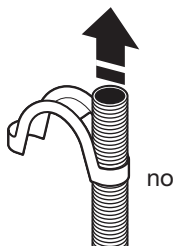

Para evitar que a água drenada volte para a lavadora de roupas:

- Não endireite a mangueira de drenagem, não force o excesso da mangueira de drenagem no tubo vertical. A mangueira deve ser segura, mas solta o suficiente para permitir uma passagem de ar.
- Não coloque o excesso de mangueira no fundo do tanque de lavagem.

Dreno de piso

Você pode precisar de peças adicionais. Consulte “Peças alternativas”.

Fixe a mangueira de drenagem

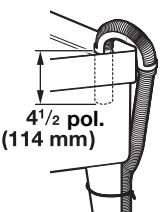
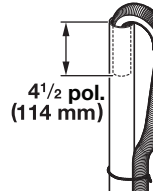
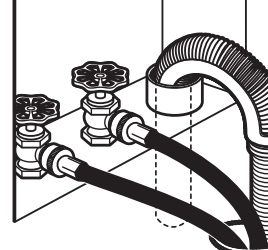
1. Coloque o cabo de alimentação sobre a parte superior da lavadora de roupas.
2. Mova a lavadora para seu local definitivo.
3. Coloque a mangueira de drenagem no tanque de lavagem ou no tubo vertical, conforme mostrado.

4. Prenda a mangueira de drenagem usando a tira de fixação fornecida.

5. Se as torneiras da lavadora e o tubo vertical de drenagem estiverem embutidos, coloque a extremidade em forma de gancho da mangueira de drenagem no tubo vertical, conforme mostrado.

OBS:

- Não force o excesso da mangueira de drenagem de volta para a parte traseira da lavadora.
- Para evitar sifonagem, não feche a mangueira de drenagem no tubo vertical.
- Para evitar sifonagem, não vede ou coloque mais de 114 mm (4 1/2 pol.) da mangueira de drenagem no cano de esgoto ou tubo vertical.
- É responsabilidade do instalador instalar e fixar a mangueira de drenagem no encanamento/dreno fornecido de maneira a evitar que a mangueira de drenagem saia ou vaze do encanamento/dreno.

SISTEMA DE DRENAGEM DA LAVADORA DE ROUPAS

A lavadora de roupas pode ser instalada usando o sistema de drenagem do tubo vertical (piso ou parede), o sistema de drenagem do tanque de lavagem ou o sistema de drenagem do piso.

Sistema de drenagem vertical – parede ou chão

O dreno do tubo vertical requer um diâmetro mínimo do tubo vertical de 50 mm (2 pol.). A capacidade mínima de transporte não pode ser inferior a 38 L (10 galões) por minuto.

Parede

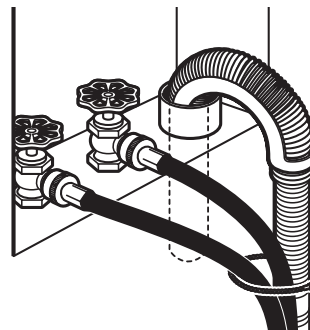

A parte superior do tubo vertical deve ter pelo menos 762 mm (30 pol.) de altura e não superior a 2,4 m (96 pol.) da parte inferior da lavadora de roupas.

Piso

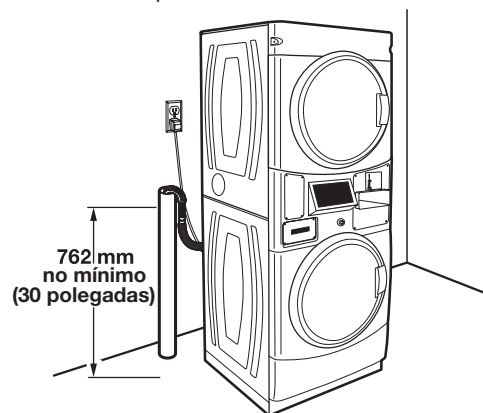

Sistema de drenagem da cuba de lavagem

O tanque de lavagem precisa de uma capacidade mínima de 76 L (20 galões). A parte superior do tanque de lavar roupa deve estar pelo menos 762 mm (30 pol.) acima do chão.

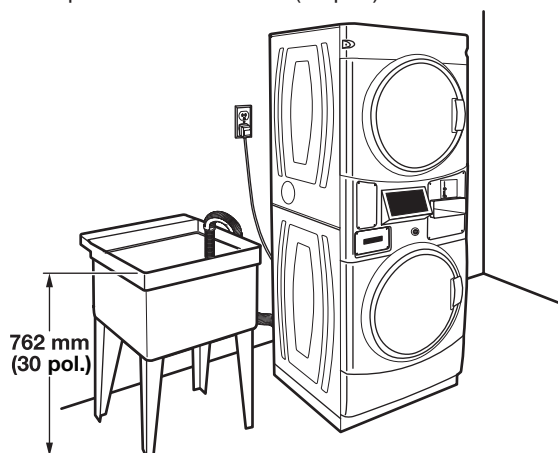

Sistema de drenagem de piso

O sistema de drenagem do piso requer um sifão que pode ser adquirido separadamente.

A quebra do sifão (peça número 285834) deve estar a no mínimo 710 mm (28 pol.) da parte inferior da lavadora. Podem ser necessárias mangueiras adicionais.

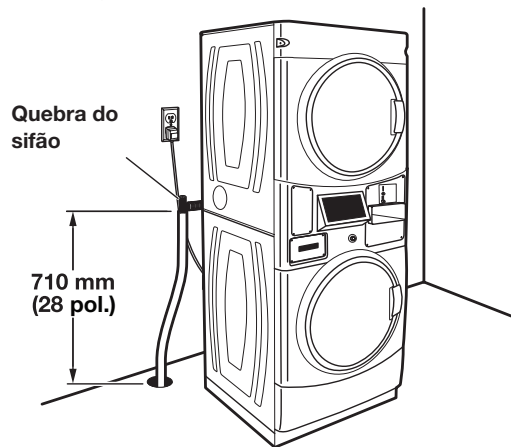

NIVELAMENTO

Nivelamento da lavadora/secadora de roupas

Nivelar adequadamente sua lavadora/secadora reduz o excesso de ruído e vibração.

⚠️ ADVERTÊNCIA

Perigo por excesso de peso

Pelo menos duas pessoas devem mover e instalar a lavadora/secadora de roupas.

O não cumprimento dessas instruções pode resultar em ferimentos nas costas ou de outro tipo.

1. Remova o papelão de baixo da lavadora/secadora de roupas. Coloque um nível nas bordas superiores da lavadora/secadora de roupas, verificando cada lateral e a parte da frente. Se não estiver nivelada, incline a lavadora/secadora de roupas e ajuste os pés para cima ou para baixo conforme mostrado nas etapas 3 e 4, repetindo conforme necessário.
2. Segure a lavadora/secadora de roupas por cima e balance para frente e para trás, certificando-se de que todos os quatro pés estejam firmemente no chão. Repita, balançando a lavadora/secadora de roupas de um lado para o outro. Se ela balançar, vá para a etapa 3 e ajuste os pés niveladores. Se todos os quatro pés estiverem em contato firme com o chão, vá para a etapa 4.

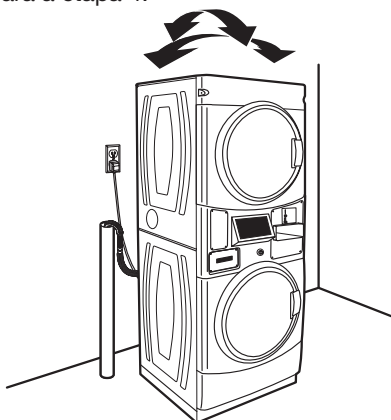

3. Se a lavadora/secadora de roupas não estiver nivelada, use uma chave de boca de 14 mm ou 9/16 pol. ou ajustável para girar as contraporcas no sentido horário (como visto de cima) nos pés até que estejam cerca de 13 mm (1/2 pol.) do gabinete da lavadora/secadora de roupas. Em seguida, gire o pé nivelador no sentido anti-horário para abaixar a lavadora/secadora de roupas ou no sentido horário para levantá-la. Verifique novamente o nivelamento da lavadora/secadora de roupas e se todos os quatro pés estão firmemente em contato com o chão. Repita conforme necessário.

DICA ÚTIL: Você pode apoiar a frente da lavadora/secadora de roupas cerca de 102 mm (4 pol.) com um bloco de madeira ou objeto semelhante que suporte o peso da lavadora/secadora.

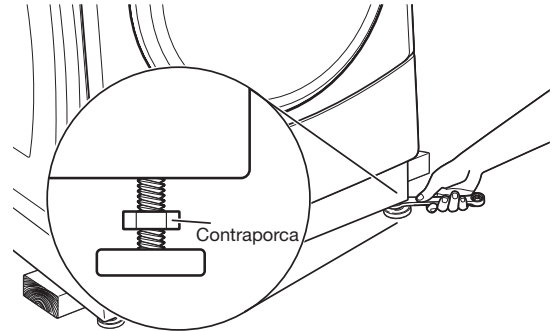

4. Quando a lavadora/secadora de roupas estiver nivelada e todos os quatro pés estiverem firmemente em contato com o chão, use uma chave de boca ou ajustável de 14 mm ou 9/16 polegadas para girar as contraporcas no sentido anti-horário (como visto de cima) nos pés de nivelamento firmemente contra o gabinete da lavadora/secadora de roupas.

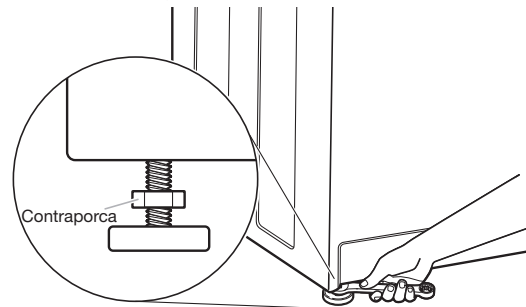

DICA ÚTIL: Você pode querer apoiar a lavadora/secadora de roupas com um bloco de madeira.

INSTALAÇÃO COMPLETA

1. Verifique os requisitos elétricos. Certifique-se de ter a alimentação elétrica correta e o método de aterramento recomendado. Consulte "Requisitos elétricos".
2. Verifique se todas as peças estão instaladas. Se houver uma peça extra, volte pelas etapas.

⚠️ ADVERTÊNCIA



Perigo de choque elétrico

Este é um eletrodoméstico de 3 fios que deve ser aterrado.

Aperte firmemente todas as conexões elétricas.

O não cumprimento dessas instruções pode resultar em morte, fogo ou choque elétrico.

3. Verifique se você está com todas as suas ferramentas.
4. Descarte ou recicle todo o material da embalagem.
5. Verifique se as torneiras de água estão abertas.
6. Verifique se há vazamentos ao redor das torneiras e mangueiras de entrada.
7. Para testar e limpar sua lavadora de roupas, meça metade da quantidade recomendada pelo fabricante de detergente de alta eficiência (HE) para uma carga de tamanho médio. Despeje o detergente no dispensador apropriado. Selecione qualquer ciclo e deixe a lavadora de roupas completar um ciclo inteiro.
8. Verifique o funcionamento da secadora de roupas. Usando um ciclo de aquecimento completo, deixe a secadora funcionar por pelo menos 5 minutos. A secadora irá parar quando o tempo acabar.

OBSERVAÇÃO: A porta da secadora de roupas deve estar fechada para funcionamento. Quando a porta está aberta, a secadora de roupas para, mas o cronômetro continua funcionando. Para reiniciar a secadora de roupas, feche a porta e pressione o botão de ciclo.

Se o queimador não acender e você não sentir calor dentro da secadora de roupas, desligue-a por 5 minutos. Verifique se todos os controles da válvula de suprimento estão na posição Ligar e se o cabo elétrico está conectado. Repita o teste de 5 minutos.

REVERSÃO DA PORTA DA SECADORA (OPCIONAL)

Remova o conjunto da porta

1. Coloque uma toalha ou pano macio em cima da secadora ou área de trabalho para evitar arranhões na superfície.
2. Remova três dos quatro parafusos que prendem a dobradiça da porta no painel frontal da secadora. Afrouxe parcialmente o parafuso restante com abertura em formato de fechadura e retire a porta do parafuso.

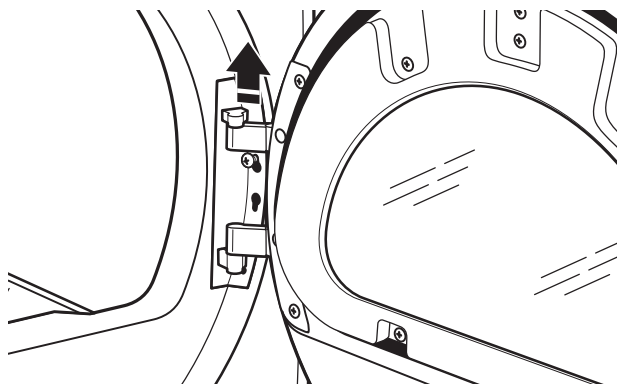
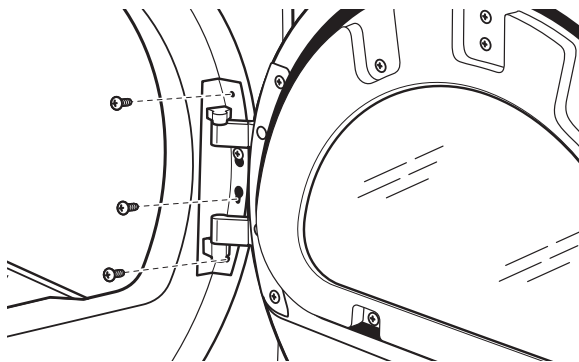

3. Coloque o conjunto da porta em uma superfície plana previamente preparada com a parte interna (conjunto da porta interna) voltada para cima e remova os seis parafusos Phillips para liberar o conjunto da porta externa do conjunto da porta interna.

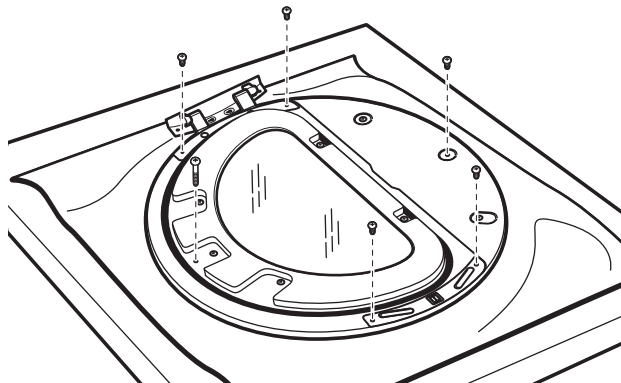

OBSERVAÇÃO: É importante que você remova apenas os seis parafusos indicados.

4. Levante o conjunto da porta interna do conjunto da porta externa.

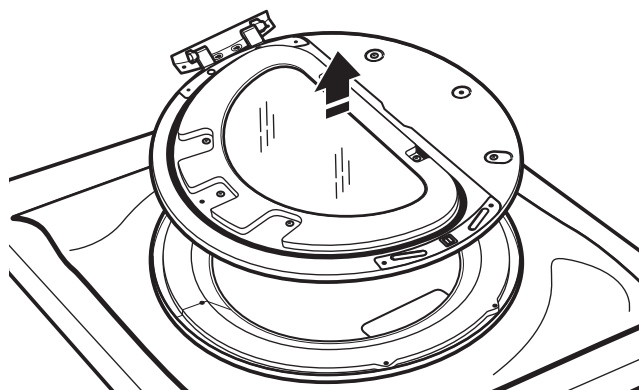

5. Remova os quatro parafusos Phillips para liberar a inserção central do anel externo da porta.

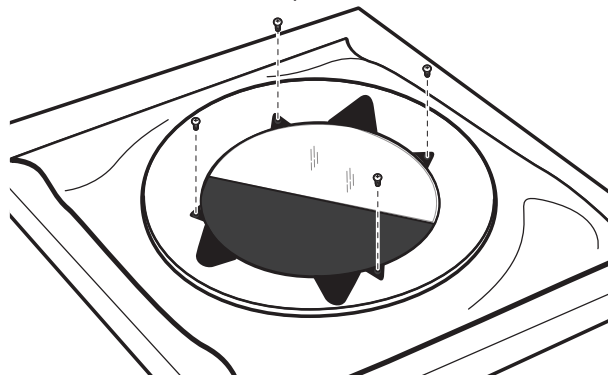

6. Levante e gire a inserção central em 180 graus.

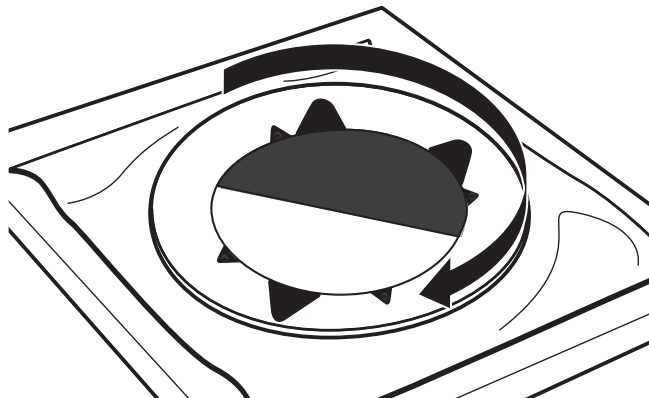

7. Remonte a inserção central e o anel externo da porta com os quatro parafusos.

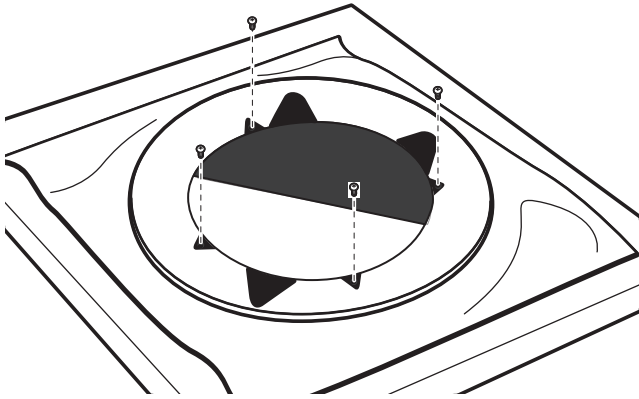

Reverta a dobradiça

1. Use uma pequena chave de fenda para remover as duas tiras de plugue da porta interna. Deslize a cabeça da chave de fenda sob os plugues, sem riscar a superfície interna da porta, e levante a tira.

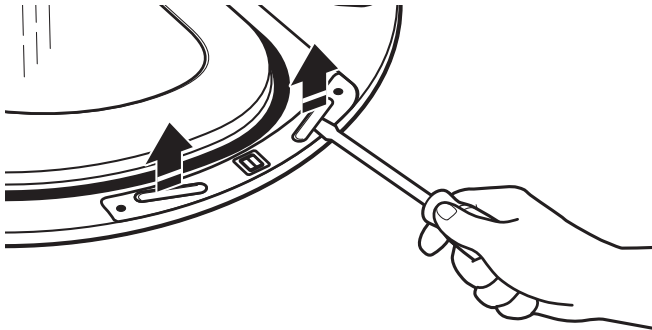

2. Remova os quatro parafusos que prendem a dobradiça interna da porta.

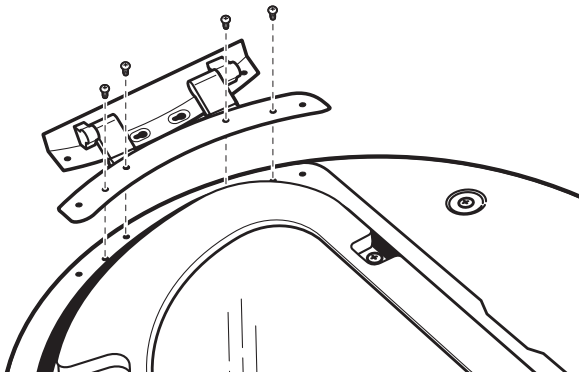

3. Mova a dobradiça para outro lado. Reinstale os quatro parafusos.

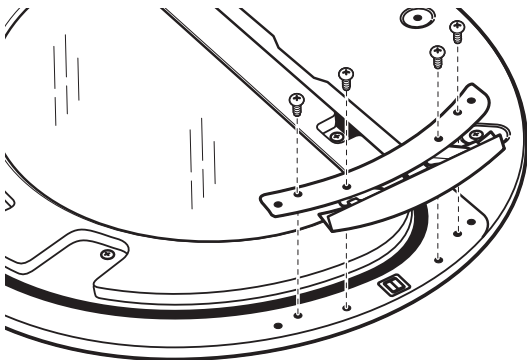

4. Reinstale as tiras de plugue no lado oposto da porta interna.

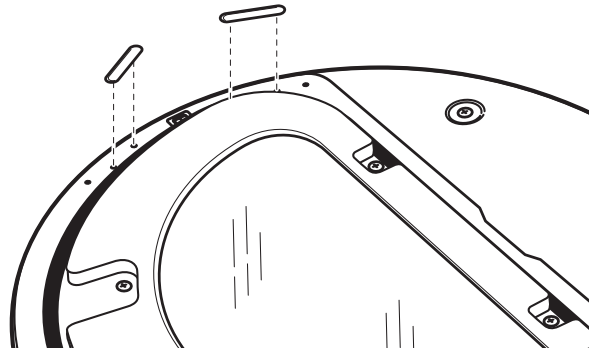

5. Verifique se há impressões digitais no vidro. Limpe, se necessário.

Substitua o conjunto da porta

1. Coloque o conjunto da porta interna dentro do conjunto da porta externa.

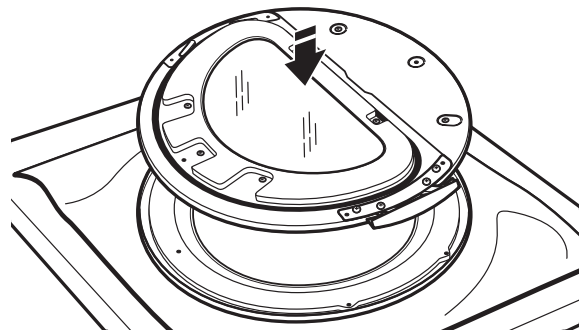

2. Remonte os conjuntos da porta interna e externa com os seis parafusos.

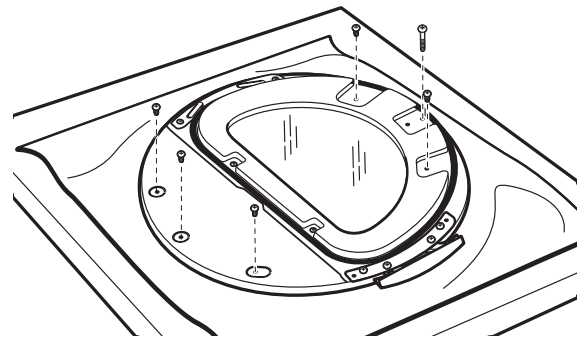

Reverta a batida

1. Remova os rótulos para expor os orifícios da dobradiça

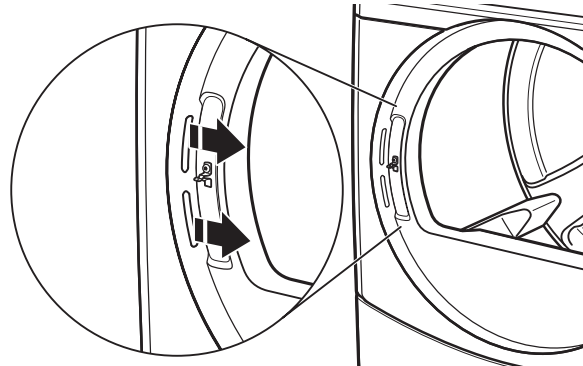

2. Remova a batida usando uma chave de fenda Phillips.

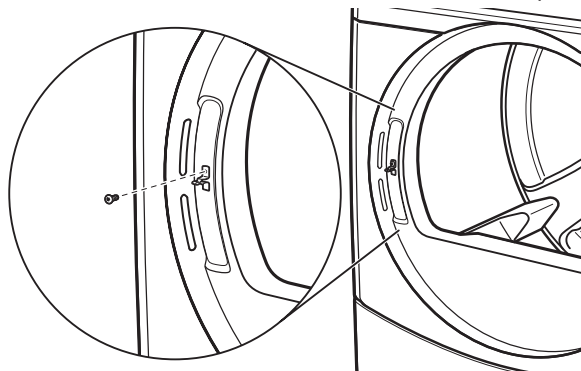

3. Insira a batida no lado oposto.
4. Reaplique o rótulo no lado oposto. Se o rótulo estiver danificada, solicite o número de peça W11481394.

Reinstale a porta

1. Insira parcialmente o terceiro parafuso de cima para baixo; em seguida, deslize a dobradiça neste parafuso enquanto prende a dobradiça no orifício do painel frontal. Recoloque a porta no painel frontal da secadora de roupas com os três parafusos restantes.

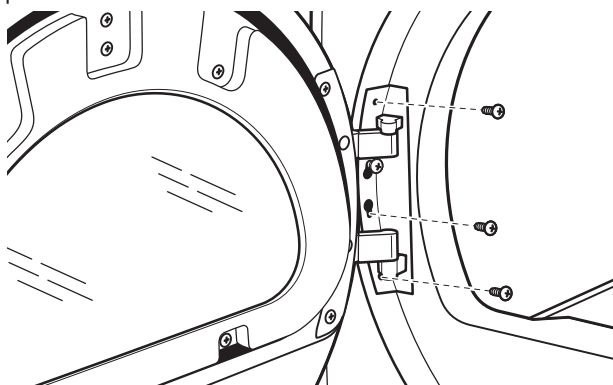

2. Verifique se há impressões digitais no vidro. Limpe, se necessário.
3. Feche a porta e verifique se ela trava com segurança.

INSTRUÇÕES DE MANUTENÇÃO DA LAVADORA/SECADORA DE ROUPAS EMPILHADA

Lavadora de Roupas

Limpeza do vedante/borracha da porta

1. Abra a porta da lavadora de roupas e retire quaisquer roupas ou itens no interior dela.
2. Inspeção a porta de vidro interna. Se houver detritos, limpe-os com um pano úmido.
3. Inspeção a vedação/borracha colorida entre a abertura da porta e o tambor para ver se há áreas manchadas. Puxe a vedação/borracha para trás para inspecionar todas as áreas por baixo dela e verificar se há objetos estranhos.

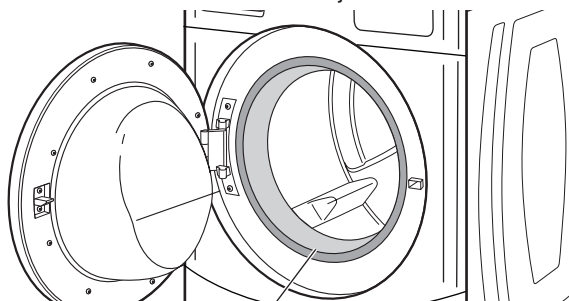

Vedação/borracha

4. Se forem encontradas áreas manchadas, limpe estas áreas da vedação/borracha:
 - a) Misture uma solução diluída, usando 177 mL (3/4 xícara) de alvejante líquido e 3,8 L (1 galão) de água morna da torneira.
 - b) Limpe a área de vedação/fole com a solução diluída, usando um pano úmido.
 - c) Deixe descansar por 5 minutos.
 - d) Limpe bem a área com um pano seco e deixe o interior da lavadora secar ao ar livre com a porta aberta.

IMPORTANTE:

- Use luvas de borracha ao limpar por períodos prolongados.
- Veja as instruções do fabricante do alvejante para o uso adequado.

Instruções de manutenção:

Esta lavadora tem um ciclo especial que utiliza maiores volumes de água em combinação com o alvejante líquido à base de cloro para limpar completamente o interior da lavadora de roupas.

OBS:

- Leia na íntegra estas instruções antes de iniciar os processos de limpeza.
- Se necessário, o ciclo de limpeza pode ser interrompido pressionando duas vezes o botão Start (Iniciar). No entanto, isso não interromperá imediatamente o ciclo. A lavadora de roupas continuará com várias etapas de enxágue e drenagem para garantir que todo o alvejante restante seja enxaguado.

Para limpar o interior da lavadora de roupas:

1. Abra a porta da lavadora de roupas e retire quaisquer roupas ou itens no interior dela.
2. **Use alvejante líquido à base de cloro:**
Abra a gaveta do dispensador e adicione imediatamente 160 mL (2/3 xícara) de alvejante líquido à base de cloro ao compartimento de alvejante.
OBSERVAÇÃO: Não adicione detergente. O uso de mais de 160 mL (2/3 xícara) de alvejante causará danos ao produto ao longo do tempo.
3. Feche a porta da lavadora de roupas e a gaveta do dispensador.
4. Para iniciar o ciclo de limpeza da lavadora de roupas, primeiro entre no "Modo de serviço". Em seguida, pressione e segure o botão DELICATES (DELICADAS) por 2 segundos. Pressione o botão EXTRA RINSE (ENXÁGUE EXTRA) até que P-08 seja exibido; em seguida, pressione o botão START (INICIAR) para iniciar o ciclo.
OBSERVAÇÃO: A porta irá travar, o tambor girará 1/2 volta, então a porta irá destravar e travar novamente, então o Ciclo de Limpeza da Lavadora continuará.
 - A lavadora de roupas não enche, mas o tambor gira enquanto ela faz um curto ciclo de detecção. Isso levará aproximadamente três minutos.
5. O ciclo determinará se as roupas ou outros itens estão na lavadora de roupas.
 - a) Se nenhum item for detectado na lavadora, ela prosseguirá para a Etapa 6.
 - b) Se algum item for detectado na lavadora, "F-34" será exibido. A porta será destravada.
 - Entre no modo de serviço e pressione e segure o botão START (INICIAR) para cancelar o código de falha. Em seguida, repita as etapas 1, 3 e 4 para iniciar o ciclo novamente.
6. Assim que o ciclo começar, deixe-o terminar.
7. Após o ciclo estar completo, deixe a porta ligeiramente aberta para permitir uma melhor ventilação e secagem do interior lavadora de roupas.

Lavadora de roupas

Sempre faça o seguinte para manter a lavadora de roupas limpa:

- Use apenas detergente de alta eficiência (HE).
- Deixe a porta levemente aberta após cada ciclo para permitir melhor ventilação e secagem do interior da lavadora de roupas.
- Limpe a lavadora de roupas mensalmente usando o Procedimento de manutenção apropriado, com 160 mL (2/3 xícara) de alvejante líquido à base de cloro.
- Se o procedimento não melhorar suficientemente a limpeza da lavadora, avalie suas condições de instalação e uso para outras causas.

Limpeza da parte externa

Use pano ou esponja macia e úmida para limpar qualquer derramamento. Ocasionalmente limpe a parte externa de sua lavadora de roupas para a mantê-la com aparência de nova. Use água e sabão neutro. Não use produtos abrasivos.

Limpeza da gaveta do dispensador

A gaveta do dispensador é removível para limpeza fácil.

1. Destrave a gaveta do dispensador para remoção inserindo uma chave de fenda na trava de liberação. Remova o dispensador da gaveta.
2. Retire as inserções (o sifão dos compartimentos do amaciante e alvejante).
3. Lave as peças em água corrente.
OBSERVAÇÃO: Não lave os componentes na lava-louça.
4. Substitua as inserções e coloque o dispensador de volta na gaveta.

Mangueiras de entrada de água

Substitua as mangueiras de entrada após cinco anos de uso para reduzir o risco de falha da mangueira. Periodicamente inspecione e substitua as mangueiras de entrada se forem encontradas protuberâncias, dobras, cortes, desgaste ou vazamentos.

Ao substituir as mangueiras de entrada, registre a data da substituição.

Secadora

Instruções de manutenção:

- Limpe a tela de fiapos antes e depois de cada ciclo.
- Remoção de fiapos acumulados:
De dentro do gabinete da secadora:
Os fiapos devem ser removidos a cada 2 anos ou com mais frequência, dependendo do uso do secador. A limpeza deve ser feita por uma pessoa qualificada.
Da ventilação de exaustão:
Os fiapos devem ser removidos a cada dois anos, ou com mais frequência, dependendo do uso do secador.

- Mantenha a área ao redor da secadora limpa e livre de materiais combustíveis, gasolina e outros vapores e líquidos inflamáveis.
- Mantenha a área da secadora limpa e livre de itens que possam obstruir o fluxo de combustão e ventilação do ar.

Se a secadora de roupas não funcionar, verifique o seguinte:

- A alimentação elétrica está conectada.
- O disjuntor não está desarmado ou o fusível da casa não está queimado.
- A porta está fechada. Ouça atentamente para ouvir o interruptor da porta ser ativado.
- O botão de seleção de ciclo foi pressionado com firmeza.
- Para secadores a gás, verifique se as válvulas de corte do fornecimento de gás estão na posição aberta.

SE VOCÊ PRECISAR DE ASSISTÊNCIA

Se precisar de ajuda, entre em contato com o revendedor de quem você comprou o aparelho ou com uma empresa de serviços designada pela Maytag. Ao ligar, informe a data de compra e o modelo completo e número de série do seu eletrodoméstico. Essas informações nos ajudarão a responder melhor à sua solicitação.

Acessórios

Aprimore sua lavadora/secadora com estes acessórios premium.

Para obter mais itens de alta qualidade ou para fazer pedidos, entre em contato com seu distribuidor autorizado Maytag.

Número de peça	Acessório
8212526	Bandejas coletoras da lavadora; tamanho único
31682	Limpador de eletrodomésticos multiuso
1903WH	Carrinho de armazenamento de suprimentos de lavanderia

Whirlpool Customer Service, PO Box #8, St. Joseph, MI 49085, Marion Division, 1300 Marion-Agosta Road, Marion, OH 43301

Representante na UE: Whirlpool EMEA S.p.A.,
Via Carlo Pisacane, 1, 20016 Pero (MI) Italy

ESPECIFICAÇÕES TÉCNICAS – SECADORA A GÁS

220-240 V~60 Hz 1Ph 10 A, no máximo. IPX4, Capacidade para roupas: Nível máximo de pressão sonora de 10,5 kg, LpA: 58 dB(A) (incerteza, kPa: +/-10 dB(A)) Massa total: 74 kg, no máximo.

Definição de fábrica para GÁS NATURAL: Tamanho do injetor: 2,2 mm Entrada de calor bruto: 5,9 kW

País europeu:	CH, CZ, CY, ES, GB, GR, IE, IT, LT, PT, SI, SK, TR	BG, CY, CZ, DK, EE, FI, GR, HR, IT, LT, NO, RO, SE, SI, SK
Categoria de gás europeia:	II _{2H3+}	II _{2H3B/P}
Vazão do gás:	0,562703 m ³ /h	0,562703 m ³ /h
Pressão de fornecimento (G20):	20 mbar	20 mbar
Pressão ajustada em fábrica:	7,4 mbar	7,4 mbar

Com o kit de conversão a gás LP: Tamanho do injetor: 1,25 mm Entrada de calor bruto: 6,4 kW

País europeu:	CH, CZ, CY, ES, GB, GR, IE, IT, LT, PT, SI, SK, TR	BG, CY, CZ, DK, EE, FI, GR, HR, IT, LT, NO, RO, SE, SI, SK
Categoria de gás europeia:	II _{2H3+}	II _{2H3B/P}
Pressão de fornecimento de butano (G30):	28-30 mbar	30 mbar
Pressão ajustada:	N/A	N/A
Pressão de fornecimento de LP (G31):	37 mbar	30 mbar
Pressão ajustada:	N/A	N/A

Definição de fábrica para GÁS NATURAL: Tamanho do injetor: 2,2 mm Entrada de calor bruto: 5,9 kW

País:	AT, BG, CH, CZ, DK, EE, ES, FI, GB, GR, HR, IE, IS, IT, LT, LV, NO, PT, RO, SE, SI, SK, TR
Categoria de gás europeia:	I _{2H}
Vazão do gás:	0,562703 m ³ /h
Pressão de fornecimento (G20):	20 mbar
Pressão ajustada em fábrica (G20):	7,4 mbar

Definição de fábrica para GÁS NATURAL: Tamanho do injetor: 2,2 mm Entrada de calor bruto: 5,9 kW

País:	LU, RO
Categoria de gás europeia:	II _{2E3B/P}
Vazão do gás:	0,562703 m ³ /h
Pressão de fornecimento (G20):	20 mbar
Pressão ajustada em fábrica (G20):	7,4 mbar

Com o kit de conversão a gás LP: Tamanho do injetor: 1,25 mm Entrada de calor bruto: 6,4 kW

País:	LU, RO
Categoria de gás europeia:	II _{2E3B/P}
Pressão de fornecimento de butano (G30):	30 mbar
Pressão ajustada:	N/A
Pressão de fornecimento de LP (G31):	30 mbar
Pressão ajustada:	N/A

Definição de fábrica para GÁS NATURAL: Tamanho do injetor: 2,2 mm Entrada de calor bruto: 5,9 kW		
País:	DE, LU, PL, RO	
Categoria de gás europeia:	I _{2E}	
Vazão do gás:	0,562703 m ³ /h	
Pressão de fornecimento (G20):	20 mbar	
Pressão ajustada em fábrica (G20):	7,4 mbar	
Definição de fábrica para GÁS NATURAL: Tamanho do injetor: 2,2 mm Entrada de calor bruto: 5,0 kW		
País:	NL	
Categoria de gás europeia:	I _{2L}	II _{2L3B/P}
Vazão do gás:	0,562703 m ³ /h	0,562703 m ³ /h
Vazão do gás:	25 mbar	25 mbar
Pressão ajustada em fábrica (G25):	7,4 mbar	7,4 mbar
Com o kit de conversão a gás LP: Tamanho do injetor: 1,25 mm Entrada de calor bruto: 6,4 kW		
País:	MT, PL	NL
Categoria de gás europeia:	I _{3B/P}	II _{2L3B/P}
Pressão de fornecimento de butano (G30):	30 mbar	
Pressão ajustada:	N/A	
Pressão de Fornecimento de LP (G31):	30 mbar	
Pressão ajustada:	N/A	
<p>OBSERVAÇÃO: Kit de conversão: De gás natural para gás LP - Europa Número de peça da Whirlpool W10233219. Fabricante: Whirlpool Corporation, Benton Harbor, Michigan 49022, U.S.A. Local de fabricação: Whirlpool Corporation, 1300 Marion-Agosta Rd., Marion, OH, 43302, U.S.A. Representantes na UE: Whirlpool EMEA S.p.A., Via Carlo Pisacane, 1, 20016 Pero (MI) Italy.</p>		

INSTRUÇÕES DE CONFIGURAÇÃO DE CONTROLE ELETRÔNICO



Controle da lavadora de roupas

OBSERVAÇÃO: Depois que a lavadora/secadora de roupa for instalada e conectada, o visor mostrará "0 MINUTES" (0 MINUTOS) nas partes da lavadora e secadora do visor. Depois que as portas da lavadora e da secadora de roupa forem abertas e fechadas, o visor mostrará o preço de cada máquina. Nas lavadoras/secadoras configuradas para ciclos livres, as seções do visor piscarão "SELECT CYCLE" (SELECIONAR CICLO).

1. **Modelos PD:** Insira moedas até que "SELECT CYCLE" (SELECIONAR CICLO) pisque na parte do visor da lavadora ou secadora de roupas que será ligada.
Modelos PR: Enviado da fábrica como Venda livre. Se um leitor de cartão de débito estiver instalado, será necessário um cartão de débito em vez de moedas. Sistemas de cartão de débito de geração 1 ou 2 podem ser usados; mas quando o sistema de débito da Geração 2 for usado, os controles serão automaticamente definidos para o modo de débito aprimorado (J. Ed). No modo débito aprimorado, o saldo do cartão também será exibido quando um cartão de débito for inserido no leitor.
2. A porta da lavadora/secadora de roupas desejada deve ser fechada antes que a seleção do ciclo seja feita.
3. Pressione o botão de configuração do tecido para o ciclo de lavagem/secagem desejado. Depois que o ciclo for iniciado, o tempo será exibido e fará uma contagem regressiva.
4. Se um ciclo for interrompido pela abertura da porta ou perda de energia, "RESELECT CYCLE" (SELECIONAR CICLO NOVAMENTE) piscará no visor. Para reiniciar a Lavadora/Secadora, feche a porta e selecione novamente o ciclo desejado.

OBSERVAÇÃO: Quando definido para operação de venda livre, um ciclo de secagem em andamento será cancelado se a porta for aberta.

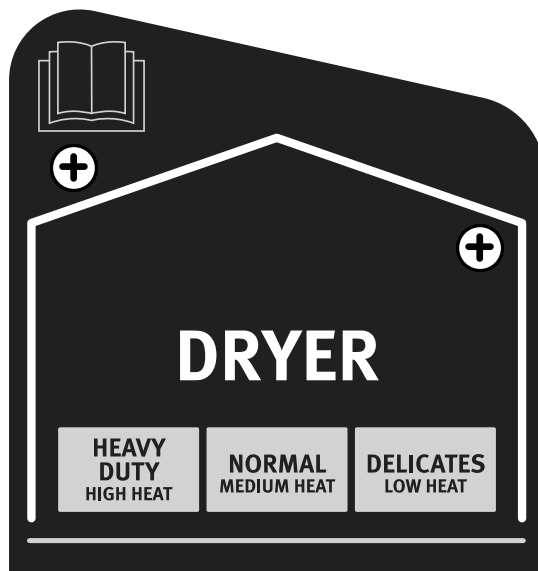

Controle da secadora de roupas

Informações gerais do usuário da lavadora/secadora de roupas

Mensagem de rolagem 'fora de serviço', seguida por um código de falha ou diagnóstico, exibida no visor – Essa condição indica que um erro foi detectado. Consulte Códigos de falha para obter informações de diagnóstico.

'0 Minutes' (0 Minutos) exibido no visor – Isso indica que o ciclo anterior foi concluído ou uma reinicialização da máquina foi realizada. Abrir a porta redefinirá a exibição para o preço de venda ou estado disponível.

Configuração padrão de fábrica – A lavadora de roupas é programada na fábrica da seguinte forma:

- Os ciclos Normal e Delicates (Delicadas) têm período de lavagem de 11 minutos e 2 enxágues, com opção de enxágue extra.
- O ciclo Powerwash tem 3 minutos de Prewash (Pré-lavagem), 14 minutos de lavagem e 4 enxágues, com opção de desmarcar o enxágue extra.
- Preço de lavagem de \$ 1,75 para ciclos Normal e Delicates (Delicadas), \$ 2,00 para Powerwash (modelos PD).
- Preço de lavagem de \$ 0,00 (modelos PR).

A secadora é programada de fábrica da seguinte forma:

- 5 minutos de tempo seco/moeda ou pulso de débito
- Preço de \$ 1,50 de ciclo de secagem (ciclo fixo com tempo adicional - modelos PD)
- Preço de \$ 0,00 de ciclo de secagem (ciclo fixo - modelos PR).

INÍCIO QUENTE (após falha de energia) - Alguns segundos após a energia ser restaurada, se um ciclo estava em andamento no momento da falha de energia, "RESELECT CYCLE" (SELECIONAR CICLO NOVAMENTE) piscará no visor, indicando a necessidade de pressionar uma tecla para reiniciar a lavadora ou secadora de roupas.

TRAVA DA PORTA da lavadora de roupas – Antes de iniciar um ciclo, há uma rotina de travamento da porta para travar/destravar/retravar e então o ciclo começa. A porta permanecerá trancada até o final do ciclo ou aproximadamente 2 minutos após uma interrupção de energia.

PREÇO – Após a porta ser aberta e fechada após a conclusão de um ciclo, o visor indica o preço do ciclo (a menos que esteja configurado para operação livre, onde o visor piscará "SELECT CYCLE" [SELECIONAR CICLO]). À medida que as moedas são inseridas ou chegam entradas de débito, a exibição muda para orientar o usuário no início de um ciclo.

Existem quatro (4) tipos de preços de secadoras de roupas:

Preço fixo de "venda"

Uma configuração de secadora de roupas para operação de "Ciclo fixo" só pode aceitar tempo adicional acumulado em incrementos iguais à duração de um ciclo de secagem completo. Podem ser adquiridos no máximo 75 minutos; nenhum crédito adicional será concedido para moedas descartadas com 75 minutos no visor.

Preço do acumulador

Se o preço for definido para uma moeda 1, o preço do acumulador estará em vigor. O tempo de ciclo pode ser adquirido uma moeda por vez (modelos PD) até o tempo máximo de 75 minutos.

Ciclo fixo com preço de tempo adicional

Uma secadora configurada para oferecer a capacidade de "Tempo adicional" permitirá que o tempo seja adicionado a um ciclo de secagem existente em incrementos iguais ao número de minutos de tempo de secagem por moeda (moeda 1), até 75 minutos, independentemente do custo necessário para ligar a secadora de roupas. Nenhum crédito é concedido para moedas ou entradas de débito inseridas quando o controle exibe 75 minutos.

Modelos PN/PR: No modo débito aprimorado, o preço de tempo adicional pode ser definido de forma independente (ver VALOR DA MOEDA 2), e o tempo adicional é calculado de acordo com a seguinte equação:

$$\text{Tempo adicional} = \frac{\text{Preço do tempo adicional}}{\text{Preço do ciclo completo}} \times \text{Duração do ciclo completo}$$

A compensação de incremento de centavo não é aplicada para compras de tempo adicional.

CICLOS LIVRES – Isto é estabelecido definindo o preço do ciclo como zero. Quando isso acontecer, "SELECT CYCLE" (SELECIONAR CICLO) aparecerá em vez do preço do ciclo. Qualquer ciclo iniciado como ciclo livre terminará automaticamente quando a porta for aberta.

CARTÃO DE DÉBITO PRONTO – Esta lavadora/secadora de roupas está pronta para cartão de débito. Ela aceita uma variedade de sistemas de cartão de débito, mas NÃO vem com leitor de cartão de débito. Consulte o fabricante do leitor de cartão de débito para obter a configuração adequada da lavadora/secadora de roupas. Nos modelos convertidos para um sistema de cartão de débito Geração 1, os pulsos de débito representam o equivalente a uma moeda (moeda 1).

Procedimentos de configuração de controle

IMPORTANTE: Leia todas as instruções antes da operação.

Modelos PD/PR: Insira a chave do interruptor de serviço e gire no sentido anti-horário.

Modelos PR: Depois que um leitor de cartão de débito Geração 2 estiver instalado (de acordo com as instruções do fabricante do leitor), os modos de configuração só poderão ser alterados inserindo um cartão de configuração (fornecido pelo fabricante do leitor) no slot de cartão. Inserir a chave do interruptor de serviço e girá-la permitirá apenas o acesso ao modo de serviço.

A lavadora/secadora está agora no modo de configuração. Os botões inferiores de configuração do tecido e a parte inferior do visor são usados para configurar o controle digital da lavadora. Os três botões superiores de configuração do tecido e a parte superior do visor são usados para configurar os controles da secadora.

O visor pode conter quatro números e/ou letras e um ponto decimal nas partes superior e inferior. Eles são usados para indicar os códigos de configuração e valores de códigos relacionados disponíveis para uso na programação da lavadora/secadora de roupas.

Como usar os botões para programar os controles da lavadora de roupas:

1. **POWERWASH** - O botão superior esquerdo é usado para ajustar os valores associados aos códigos de configuração. Pressionar o botão aumentará o valor. O ajuste rápido é possível mantendo o botão pressionado.
2. **TEMPERATURE (TEMPERATURA)** - O botão inferior esquerdo é usado para ajustar os valores associados aos códigos de configuração. Pressionar o botão diminuirá o valor. O ajuste rápido é possível mantendo pressionado o botão.
3. **EXTRA RINSE (ENXÁGUE EXTRA)** - O botão central inferior avançará pelos códigos de configuração. Pressionar o botão avançará para o próximo código de configuração disponível. Manter o botão pressionado avançará automaticamente pelos códigos de configuração a uma taxa de um por segundo.
4. **DELICATES (DELICADAS)** – o botão direito é usado para selecionar ou desmarcar opções.

Secadora:

1. **HEAVY DUTY (SERVIÇO PESADO)** - O botão esquerdo é usado para ajustar o valor associado aos códigos de configuração. Pressionar o botão aumentará o valor. O ajuste rápido é possível mantendo pressionado o botão.
2. **DELICATES (DELICADAS)** – o botão direito é usado para selecionar ou desmarcar opções.

Iniciar a configuração operacional

As lavadoras/secadoras de roupas vêm predefinidas de fábrica e não requerem nenhuma programação. Porém, se quiser alterar as configurações, siga o guia “Códigos de configuração”.

O código no início de cada segmento é a configuração padrão de fábrica para os modelos PD e é o mesmo para os modelos PN/PR, exceto se indicado de outra forma.

O código de configuração é indicado por um ou dois caracteres à esquerda. O valor do código de configuração é indicado por dois ou três caracteres à direita.

Códigos de configuração	
Código	Explicação
6 06	CICLO DE PREÇO REGULAR (SECADORA)
6 06	Representa a quantidade de entradas de Moedas ou Débito necessárias para acionar o secador; pode ser ajustado de 0 a 200 (consulte a configuração b.05 para o valor da Moeda 1. Avance de 0-200 pressionando HEAVY DUTY (SERVIÇO PESADO).
6 00	Modelos PR somente: Padrão de fábrica de 6 00 ou 0.
PREÇO DE VENDA DE CICLO (LAVADORA DE ROUPA)	
6 07 NORMAL	Preço de venda de ciclo regular NORMAL - Representa o número de moedas ou entradas de débito necessárias para iniciar a lavadora. Aumente entre 0 e 200 pressionando o botão POWERWASH e diminua pressionando o botão TEMPERATURE (TEMPERATURA).
6 00 NORMAL	Modelos PR somente: Padrão de fábrica de 6 00 ou 0.
6 07 DELICADAS	Preço de venda de ciclo regular DELICATES (DELICADAS) - Representa o número de moedas ou entradas de débito necessárias para iniciar a lavadora. Aumente entre 0 e 200 pressionando o botão POWERWASH e diminua pressionando o botão TEMPERATURE (TEMPERATURA).
6 00 DELICADAS	Modelos PR somente: Padrão de fábrica de 6 00 ou 0.
6 07 POWERWASH	Preço de venda de ciclo regular POWERWASH - Representa o número de moedas ou entradas de débito necessárias para iniciar a lavadora. Aumente entre 0 e 200 pressionando o botão POWERWASH e diminua pressionando o botão TEMPERATURE (TEMPERATURA).
6 00 POWERWASH	Modelos PR somente: Padrão de fábrica de 6 00 ou 0.
→	Pressione o botão EXTRA RINSE (ENXÁGUE EXTRA) uma vez para avançar para o próximo código.
7 05	TEMPO DE SECAGEM REGULAR (SECADORA)
7 05	Modelos PD: Representa o número de minutos por entrada de Moedas ou Débito. Padrão de fábrica de 5 minutos por moeda. Exemplo: 6 moedas x 5 minutos = 30 minutos. Ao pressionar o botão HEAVY DUTY (SERVIÇO PESADO), o valor é ajustado de 1 a 75 minutos.
7 45	Modelos PR: Representa a duração do ciclo para ciclos livres. Exemplo: “7 45” = 45 minutos.
7 11	DURAÇÃO DE LAVAGEM (Lavadora)
7 11	Este é o número de minutos para lavagem. A lavadora de roupas vem predefinida de fábrica com 11 minutos. Escolha entre 9 e 17 minutos pressionando o botão POWERWASH e diminua pressionando o botão TEMPERATURE (TEMPERATURA).
→	Pressione o botão EXTRA RINSE (ENXÁGUE EXTRA) uma vez para avançar para o próximo código.
8 00	TIPO DE PREÇO DA SECADORA (SECADORA)
8 00	Ciclo fixo com tempo adicional. Para obter uma descrição detalhada, consulte “Informações gerais do usuário”.

Códigos de configuração	
Código	Explicação
8 FC	Modelos PR somente: Padrão de fábrica de FC. Ciclo fixo. Para obter uma descrição detalhada, consulte “Informações gerais do usuário”. Use o botão DELICATES (DELICADAS) para fazer esta seleção.
8 00	OPÇÃO DE ENXÁGUE ADICIONAL (Lavadora de roupas) OBSERVAÇÃO: Use este campo para sair do Service Mode (modo de Serviço) pressionando a tecla INFERIOR ESQUERDA ao operar como Venda Livre.
8 00	Enxágue adicional não selecionado Off (Desligar). Mantenha pressionado o botão TEMPERATURE (TEMPERATURA) para sair do modo de serviço.
8 AR	Enxágue adicional selecionado, On (Ligar). Pressione o botão DELICATES (DELICADAS) para alterar as configurações entre 00 e AR. Mantenha pressionado o botão TEMPERATURE (TEMPERATURA) para sair do modo de serviço.
→	Pressione o botão EXTRA RINSE (ENXÁGUE EXTRA) uma vez para avançar para o próximo código.
9 00	OPÇÃO DE CONTADOR DE CICLOS (Lavadora de roupas) Esta opção está selecionada como Ligar ou não selecionada como Off (Desligar).
9 00	Off (Desligar) não selecionado.
9 0C	On (Ligar) selecionado e não pode ser desmarcado. Pressione o botão DELICATES (DELICADAS) três vezes consecutivas para selecionar On (Ligar). Depois que On (Ligar) for selecionado, ele não poderá ser desmarcado.
→	Pressione o botão EXTRA RINSE (ENXÁGUE EXTRA) uma vez para avançar para o próximo código.
1,00	OPÇÃO DE CONTADOR DE DINHEIRO (Lavadora de roupas) Esta opção está selecionada como Ligar ou não selecionada como Off (Desligar).
1.00	Off (Desligar) não selecionado.
1.0C	On (Ligar) selecionado. Pressione o botão DELICATES (DELICADAS) três vezes consecutivas para selecionar On (Ligar) e três vezes consecutivas para remover (não selecionado Off [Desligar]). O contador é reiniciado passando de Off (Desligar) para On (Ligar).
1.C0	On (Ligar) selecionado e não pode ser desmarcado. Para selecionar On (Ligar) e não poder ser desmarcado, primeiro selecione On (Ligar); em seguida, dentro de dois segundos, pressione DELICATES (DELICADAS) duas vezes, POWERWASH uma vez e saia do modo de configuração.
→	Pressione o botão EXTRA RINSE (ENXÁGUE EXTRA) uma vez para avançar para o próximo código.
2.00	OPÇÃO DE PREÇOS ESPECIAIS (Lavadora de roupas) Esta opção está selecionada como On (Ligar) ou não selecionada como Off (Desligar).
2.00	Off (Desligar) não selecionado.
2.SP	On (Ligar) selecionado. Pressione o botão DELICATES (DELICADAS) uma vez para esta seleção.
Se a opção de preço especial for selecionada, você terá acesso aos códigos “3” até “9”.	
OBSERVAÇÃO: Uma bateria externa precisa ser adicionada para manter o relógio funcionando durante períodos de falta de energia.	
→	Pressione o botão EXTRA RINSE (ENXÁGUE EXTRA) uma vez para avançar para o próximo código.

Códigos de configuração	
Código	Explicação
OPÇÕES DE USO SE FOR SELECIONADO PREÇO ESPECIAL (SECADORA):	
PREÇO ESPECIAL DO CICLO (SECADORA)	
3 06	Representa a quantidade de entradas de Moedas ou Débito necessárias para acionar a secadora de roupas, pode ser ajustado de 0 a 200. (Veja a configuração b.05 para o valor da Moeda 1). Avance de 0-200 pressionando HEAVY DUTY (SERVIÇO PESADO).
3.00	Modelos PR: Padrão de fábrica de 0.
OPÇÕES DE USO SE FOR SELECIONADO PREÇO ESPECIAL (Lavadora de roupas):	
3.07 NORMAL	Preço de venda de ciclo ESPECIAL normal - Aumente entre 0 e 200 pressionando o botão POWERWASH e diminua pressionando o botão TEMPERATURE (TEMPERATURA).
3 00 NORMAL	Modelos PR somente: Padrão de fábrica de 6 00 ou 0.
3.07 DELICATES (DELICADAS)	Preço de venda de ciclo especial DELICATES (DELICADAS) - Aumente entre 0 e 200 pressionando o botão POWERWASH e diminua pressionando o botão TEMPERATURE (TEMPERATURA).
3 00 DELICATES (DELICADAS)	Modelos PR somente: Padrão de fábrica de 6 00 ou 0.
3.07 POWERWASH	Preço de vendas de ciclo especial POWERWASH - Aumente entre 0 e 200 pressionando o botão POWERWASH e diminua pressionando o botão TEMPERATURE (TEMPERATURA).
3 00 POWERWASH	Modelos PR somente: Padrão de fábrica de 6 00 ou 0.
→	Pressione o botão EXTRA RINSE (ENXÁGUE EXTRA) uma vez para avançar para o próximo código.
4,05	TEMPO DE SECAGEM ESPECIAL (SECADORA DE ROUPAS)
4,05	Modelos PD: Representa o número de minutos por entrada de Moedas ou Débito. Exemplo: Seis moedas x 5 minutos = 30 minutos. Ao pressionar o botão HEAVY DUTY (SERVIÇO PESADO), o valor é ajustado de 1 a 75 minutos.
4.45	Modelos PR: Representa o tempo de ciclo fixo em minutos. Exemplo: "4.45" = 45 minutos.
→	Pressione o botão EXTRA RINSE (ENXÁGUE EXTRA) uma vez para avançar para o próximo código.
5.00	RELÓGIO DE HORA, MINUTOS (Lavadora de roupas)
5.00	Este é o TIME-OF-DAY CLOCK (RELÓGIO DE HORA), configuração dos minutos; selecione 0-59 minutos pressionando o botão POWERWASH.
→	Pressione o botão EXTRA RINSE (ENXÁGUE EXTRA) uma vez para avançar para o próximo código.
6.00	RELÓGIO DE HORA, HORAS (Lavadora de roupas) OBSERVAÇÃO: Usa um relógio de 24 horas.
6.00	Este é o TIME-OF-DAY CLOCK (RELÓGIO DE HORA), configuração de hora; selecione 0-23 horas pressionando o botão POWERWASH.
→	Pressione o botão EXTRA RINSE (ENXÁGUE EXTRA) uma vez para avançar para o próximo código.

Códigos de configuração																									
Código	Explicação																								
7.00	HORA DE INÍCIO DO PREÇO ESPECIAL (Lavadora de roupas) OBSERVAÇÃO: Usa um relógio de 24 horas.																								
7.00	Esta é a hora de início; 0-23 horas. Selecione START HOUR (HORA DE INÍCIO) pressionando o botão POWERWASH.																								
→	Pressione o botão EXTRA RINSE (ENXÁGUE EXTRA) uma vez para avançar para o próximo código.																								
8.00	HORA DE TÉRMINO DO PREÇO ESPECIAL (SECADORA DE ROUPAS) OBSERVAÇÃO: Usa um relógio de 24 horas.																								
8.00	Esta é a hora de parar; 0-23 horas. Selecione STOP HOUR (HORA DE PARAR) pressionando o botão HEAVY DUTY (SERVIÇO PESADO).																								
→	Pressione o botão EXTRA RINSE (ENXÁGUE EXTRA) uma vez para avançar para o próximo código.																								
9.10	DIA DO PREÇO ESPECIAL (Lavadora de roupas)																								
9.10	Isso representa o dia da semana e se o preço especial foi selecionado para esse dia. Um número seguido de "0" indica nenhuma seleção naquele dia específico (9.1S). O dia da semana (1-7) pode ser escolhido pressionando o botão POWERWASH. Pressione o botão DELICATES (DELICADAS) uma vez para selecionar preços especiais para cada dia escolhido. Ao sair do código de configuração "9.", o visor deverá mostrar o dia da semana atual:																								
	<table border="1"> <thead> <tr> <th>VISOR</th> <th>DIA DA SEMANA</th> <th>CÓDIGO (selecionado)</th> </tr> </thead> <tbody> <tr> <td>10</td> <td>Dia 1 = domingo</td> <td>1S</td> </tr> <tr> <td>20</td> <td>Dia 2 = segunda-feira</td> <td>2S</td> </tr> <tr> <td>30</td> <td>Dia 3 = terça-feira</td> <td>3S</td> </tr> <tr> <td>40</td> <td>Dia 4 = quarta-feira</td> <td>4S</td> </tr> <tr> <td>50</td> <td>Dia 5 = quinta-feira</td> <td>5S</td> </tr> <tr> <td>60</td> <td>Dia 6 = sexta-feira</td> <td>6S</td> </tr> <tr> <td>70</td> <td>Dia 7 = sábado</td> <td>7S</td> </tr> </tbody> </table>	VISOR	DIA DA SEMANA	CÓDIGO (selecionado)	10	Dia 1 = domingo	1S	20	Dia 2 = segunda-feira	2S	30	Dia 3 = terça-feira	3S	40	Dia 4 = quarta-feira	4S	50	Dia 5 = quinta-feira	5S	60	Dia 6 = sexta-feira	6S	70	Dia 7 = sábado	7S
VISOR	DIA DA SEMANA	CÓDIGO (selecionado)																							
10	Dia 1 = domingo	1S																							
20	Dia 2 = segunda-feira	2S																							
30	Dia 3 = terça-feira	3S																							
40	Dia 4 = quarta-feira	4S																							
50	Dia 5 = quinta-feira	5S																							
60	Dia 6 = sexta-feira	6S																							
70	Dia 7 = sábado	7S																							
→	Pressione o botão EXTRA RINSE (ENXÁGUE EXTRA) uma vez para avançar para o próximo código.																								
A.00	OPÇÃO DE VISUALIZAÇÃO DO COFRE (Lavadora de roupas) Esta opção está selecionada como Ligar ou não selecionada como Off (Desligar).																								
A.00	Off (Desligar) não selecionado.																								
A.5C	On (Ligar) selecionado. Pressione o botão DELICATES (DELICADAS) uma vez para esta seção. Quando selecionado, as contagens de dinheiro e/ou ciclos ficarão visíveis (se a contagem for selecionada) quando a caixa de moedas for removida.																								
→	Pressione o botão EXTRA RINSE (ENXÁGUE EXTRA) uma vez para avançar para o próximo código.																								
b.05	VALOR DA MOEDA 1 (Lavadora de roupas)																								
b.05	Isso representa o valor da moeda 1 em número de incrementos de \$ 0,05 do valor maior da moeda. Exemplo: 5 x \$ 0,05 = \$ 0,25. Existe a opção de 1-199 na quantidade de incrementos de \$ 0,05 pressionando o teclado POWERWASH para aumentar o valor ou o teclado TEMPERATURE (TEMPERATURA) para diminuir o valor.																								
→	Pressione o botão EXTRA RINSE (ENXÁGUE EXTRA) uma vez para avançar para o próximo código.																								

Códigos de configuração	
Código	Explicação
C.20	VALOR DA MOEDA 2
C.20	Isso representa o valor da Moeda 2 em número de incrementos de \$ 0,05 do valor maior da moeda. Exemplo: 20 x \$ 0,05 = \$ 1,00. Existe a opção de 1-199 na quantidade de incrementos de \$ 0,05 pressionando o teclado POWERWASH para aumentar o valor ou o teclado TEMPERATURE (TEMPERATURA) para diminuir o valor.
C.05	Modelos PR somente: Para modelos que usam Débito Aprimorado, este campo representa o valor de tempo adicional em incrementos de \$ 0,05 para a secadora, ou \$ 0,25. Padrão de fábrica de C.05; representa 5 x \$ 0,05, ou \$ 0,25.
→	Pressione o botão EXTRA RINSE (ENXÁGUE EXTRA) uma vez para avançar para o próximo código.
E.00	OPÇÃO DE ADICIONAR MOEDAS (Lavadora de roupas) Esta opção está selecionada como On (Ligar) ou não selecionada como Off (Desligar). Esta opção faz com que o visor do cliente mostre o número de moedas (Moeda 1) a serem inseridas, em vez do valor em dólares e centavos.
E.00	Off (Desligar) não selecionado.
E.AC	On (Ligar) selecionado. Pressione o botão DELICATES (DELICADAS) três vezes consecutivas para esta seleção. Modelos PR somente: Na modalidade de débitos aprimorados, esta opção não é selecionável.
→	Pressione o botão EXTRA RINSE (ENXÁGUE EXTRA) uma vez para avançar para o próximo código.
UPGRADES DE LAVAGEM (Lavadora de roupas)	
H.00 FRIA	Preço de upgrade de temperatura FRIA - Defina entre 0 e 200 pressionando o botão POWERWASH (aumentar) ou pressionando o botão TEMPERATURE (TEMPERATURA) (diminuir).
H.00 QUENTE	Preço de upgrade de temperatura MORNA - Defina entre 0 e 200 pressionando o botão POWERWASH (aumentar) ou pressionando o botão TEMPERATURE (TEMPERATURA) (diminuir).
H.00 MUITO QUENTE	Preço de atualização de temperatura MUITO QUENTE - Defina entre 0 e 200 pressionando o botão POWERWASH (aumentar) ou pressionando o botão TEMPERATURE (TEMPERATURA) (diminuir).
H.01 EXTRA RINSE (ENXÁGUE EXTRA)	Preço de upgrade de EXTRA RINSE (ENXÁGUE EXTRA) - Defina entre 0 e 200 pressionando o botão POWERWASH (aumentar) ou pressionando o botão TEMPERATURE (TEMPERATURA) (diminuir).
→	Pressione o botão EXTRA RINSE (ENXÁGUE EXTRA) uma vez para avançar para o próximo código.
J.Cd	OPÇÃO DE MOEDA/DÉBITO (Lavadora de roupas)
J.Cd	Moeda e débito selecionados.
J.d	Cartão de débito selecionado, moedas desativadas. Pressione o botão DELICATES (DELICADAS) três vezes consecutivas para esta seleção.
J.C	Moedas selecionadas, débito desabilitado. Pressione o botão DELICATES (DELICADAS) três vezes consecutivas para esta seleção.
J.Ed	O Débito Aprimorado é selecionado automaticamente quando um leitor de cartão Geração 2 é instalado na lavadora de roupas. A opção Ed não pode ser selecionada ou desmarcada manualmente.
→	Pressione o botão EXTRA RINSE (ENXÁGUE EXTRA) uma vez para avançar para o próximo código.

Códigos de configuração	
Código	Explicação
L.00	OPÇÃO DE SUPRESSÃO DE PREÇO (Lavadora de roupas) Esta opção faz com que o visor do cliente mostre "ADD" (ADICIONAR) ou "AVAILABLE" (DISPONÍVEL) em vez da quantidade de dinheiro a adicionar. (Usado principalmente em instalações de débito.)
L.00	Off (Desligar) não selecionado.
L.PS	On (Ligar) selecionado. Pressione o botão DELICATES (DELICADAS) uma vez para esta seleção.
→	Pressione o botão EXTRA RINSE (ENXÁGUE EXTRA) uma vez para avançar para o próximo código.
n.CE	OPÇÃO DE LIMPAR DEPÓSITO (Lavadora de roupas) Quando selecionado, o dinheiro mantido em depósito por 30 minutos sem depósito adicional ou atividade de ciclo será compensado.
n.CE	On (Ligar) selecionado.
n.00	Off (Desligar) não selecionado. Pressione o botão DELICATES (DELICADAS) uma vez para remover esta seleção.
→	Pressione o botão EXTRA RINSE (ENXÁGUE EXTRA) uma vez para avançar para o próximo código.
r.800	RPM DE VELOCIDADE DE ROTAÇÃO SUPERIOR (Lavadora)
r.800	Isso pode ser selecionado entre as seguintes velocidades de centrifugação: 600 rpm, 750 rpm, 800 rpm, 1.000 (exibido como 999) rpm. Alterne entre as velocidades pressionando o botão DELICATES (DELICADAS). Padrão de fábrica de 800 rpm.
→	Pressione o botão EXTRA RINSE (ENXÁGUE EXTRA) uma vez para avançar para o próximo código.
U.00	COMPENSAÇÃO DE INCREMENTO DE CENTAVOS (SECADORA DE ROUPAS)
U.00	Isso representa a compensação do preço do incremento de um centavo usado nos modelos PR da Geração 2 (Débito Aprimorado). Escolha de 0 a 4 centavos pressionando o botão HEAVY DUTY (SERVIÇO PESADO).
U.00	COMPENSAÇÃO DE INCREMENTO DE MOEDA (CENTÉSIMA) (Lavadora de roupas)
U.00	Isso representa a compensação do preço de incrementos de um centavo usado nos modelos PR da Geração 2 (Débito Aprimorado). Aumente de 0 a 4 centavos pressionando o botão POWERWASH e diminua pressionando o botão TEMPERATURE (TEMPERATURA).
→	Pressione o botão EXTRA RINSE (ENXÁGUE EXTRA) uma vez para avançar para o próximo código.
CONFIGURAÇÕES DE CICLO (Lavadora de roupas)	
A1.03	DURAÇÃO DE PRÉ-LAVAGEM Este é o número de minutos de PRÉ-LAVAGEM. Defina entre 2 e 7 pressionando o botão POWERWASH (Aumentar) ou pressionando o botão TEMPERATURE (TEMPERATURA) (diminuir).
→	Pressione o botão EXTRA RINSE (ENXÁGUE EXTRA) uma vez para avançar para o próximo código.
A2.03	DURAÇÃO DE ROTAÇÃO FINAL Este é o número de minutos da rotação final em alta velocidade. Defina entre 3 e 8 pressionando o botão POWERWASH (aumentar) ou pressionando o botão TEMPERATURE (TEMPERATURA) (diminuir).
→	Pressione o botão EXTRA RINSE (ENXÁGUE EXTRA) uma vez para avançar para o próximo código.

Códigos de configuração	
Código	Explicação
A3.02	As configurações normais do ciclo permitem que o proprietário selecione as opções padrão do ciclo de Water Temperature (Temperatura da água), Prewash (Pré-lavagem) e Extra Rinse (Enxágue extra). Consulte a Tabela 1 para configurações específicas. Normal é definido como 02 na fábrica. Defina pressionando o botão POWERWASH (aumentar) ou pressionando o botão TEMPERATURE (TEMPERATURA) (diminuir).
→	Pressione o botão EXTRA RINSE (ENXÁGUE EXTRA) uma vez para avançar para o próximo código.
A4.00	As configurações do ciclo Delicates (Delicadas) permitem que o proprietário selecione as opções padrão do ciclo de Water Temperature (Temperatura da água), Prewash (Pré-lavagem) e Extra Rinse (Enxágue extra). Consulte a Tabela 1 para configurações específicas. Delicadas é definido como 00 na fábrica. Defina pressionando o botão POWERWASH (aumentar) ou pressionando o botão TEMPERATURE (TEMPERATURA) (diminuir).
→	Pressione o botão EXTRA RINSE (ENXÁGUE EXTRA) uma vez para avançar para o próximo código.
A5.0F	As configurações do ciclo Powerwash permitem que o proprietário selecione as opções padrão do ciclo de Water Temperature (Temperatura da água), Prewash (Pré-lavagem) e Extra Rinse (Enxágue extra). Consulte a Tabela 1 para configurações específicas. Powerwash é definido como 0F na fábrica. Defina pressionando o botão POWERWASH (aumentar) ou pressionando o botão TEMPERATURE (TEMPERATURA) (diminuir).
→	Pressione o botão EXTRA RINSE (ENXÁGUE EXTRA) uma vez para avançar para o próximo código.

Se o contador de ciclos (9 0C) for selecionado, o seguinte é verdadeiro:

1 00	Ciclo em CENTÉSIMOS.	1 <u>02</u>	=	200
2 00	Ciclos em UNIDADES.	2 <u>25</u>	=	25
			CICLOS TOTAIS	= 225

Isto é "EXIBIÇÃO SOMENTE" e não pode ser apagado.

Pressione EXTRA RINSE (ENXÁGUE EXTRA) no teclado da lavadora de roupas

uma vez para avançar para o próximo código.

Se o contador de dinheiro (1.0C ou 1.C0) for selecionado, o seguinte será verdadeiro:

3 00	DÓLARES EM CENTÉSIMOS.	3 <u>01</u>	=	\$100,00
4 00	Dólares em UNIDADES.	4 <u>68</u>	=	\$ 68,00
5 00	Número de CENTAVOS.	5 <u>75</u>	=	\$ 0,75
			TOTAL	= \$168,75

FIM DOS PROCEDIMENTOS DE CONFIGURAÇÃO

SAIR DO MODO DE CONFIGURAÇÃO

- Modelos PD: Gire a chave do interruptor de serviço no sentido horário e remova-a.
- Modelos PN/PR: Remova a placa de configuração manual.

Tabela 1

A3, A4, ou A5	Extra Rinse (Enxágue extra)	Prewash (Pré-lavagem)	Temperatura de lavagem	A3, A4 ou A5	Extra Rinse (Enxágue extra)	Prewash (Pré-lavagem)	Temperatura de lavagem
00	Off (Desligar)	Off (Desligar)	Fria	08	On (Ligar)	Off (Desligar)	Fria
01	Off (Desligar)	Off (Desligar)	Fria	09	On (Ligar)	Off (Desligar)	Fria
02	Off (Desligar)	Off (Desligar)	Morna	0A	On (Ligar)	Off (Desligar)	Morna
03	Off (Desligar)	Off (Desligar)	Quente	0b	On (Ligar)	Off (Desligar)	Quente
04	Off (Desligar)	On (Ligar)	Fria	0c	On (Ligar)	On (Ligar)	Fria
05	Off (Desligar)	On (Ligar)	Fria	0d	On (Ligar)	On (Ligar)	Fria
06	Off (Desligar)	On (Ligar)	Morna	0E	On (Ligar)	On (Ligar)	Morna
07	Off (Desligar)	On (Ligar)	Quente	0F	On (Ligar)	On (Ligar)	Quente

NOTES

NOTES

NOTES

NOTES

NOTES

